

HSB BRF TOLLARE HAMNPLAN

LÄGENHETS-RITNING

Lägenhet 1

2 RoK ca 63,5 kvm

Lägenhetsförråd ca 3,5 kvm

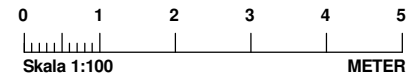
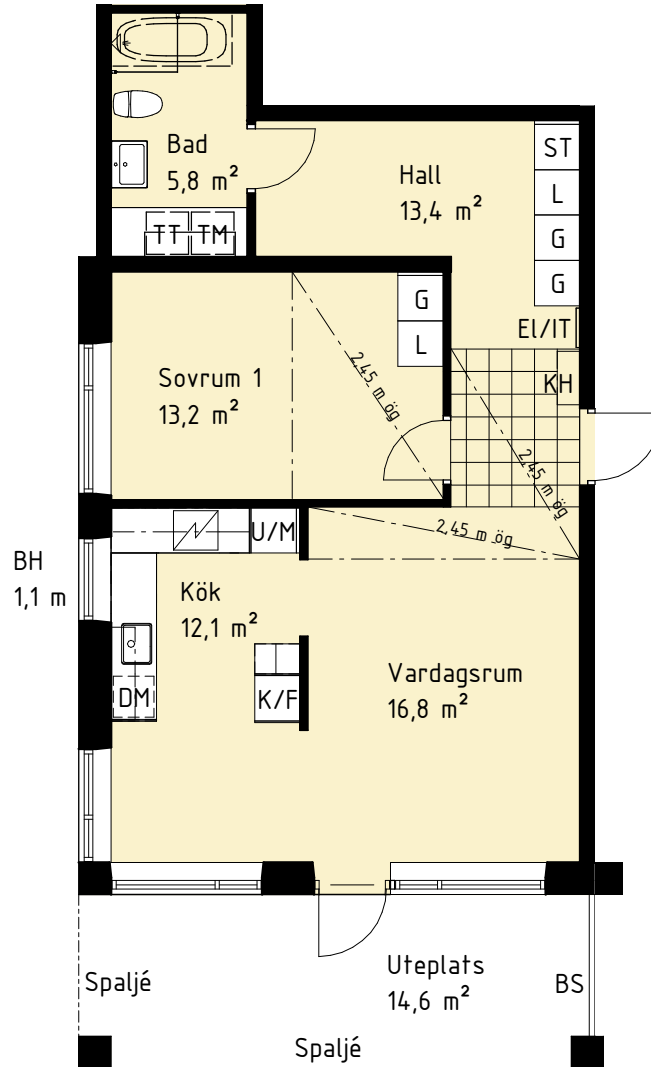

Garderob	Tvättmaskin
Linneskåp	Torktumlare
Städsåp	Tvättpelare
Kylskåp	Dusch med glasväggar
Frys	Plats för badkar
Kyl/Frys	Skjutdörrsgarderob
Induktionshäll	Balkong ovan
Diskmaskin	Bröstningshöjd (m)
Högsåp med ugn och mikro	Balkongskärm
Väggsåp med mikro	IT-skåp/elcentral
Plats för kapphylla	Schakt

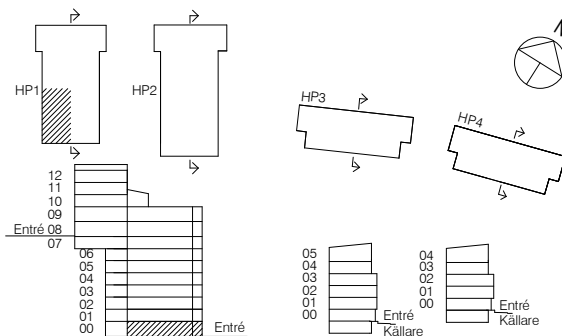

Rumshöjd är ca 2,7 m där inget annat anges. Bröstningshöjd på fönster är 0,6 m där inget annat anges. OBS! Kvadratmeter i rummen anger inte hela bostadsytan. Rätt till ändringar förbehålles. Equator Stockholm 2016-08-15.



HSB - där möjligheterna bor

HSB BRF TOLLARE HAMNPLAN

LÄGENHETS-RITNING

Lägenhet 2, 4

2 RoK ca 55,0 kvm

Lägenhetsförråd ca 3,5 kvm

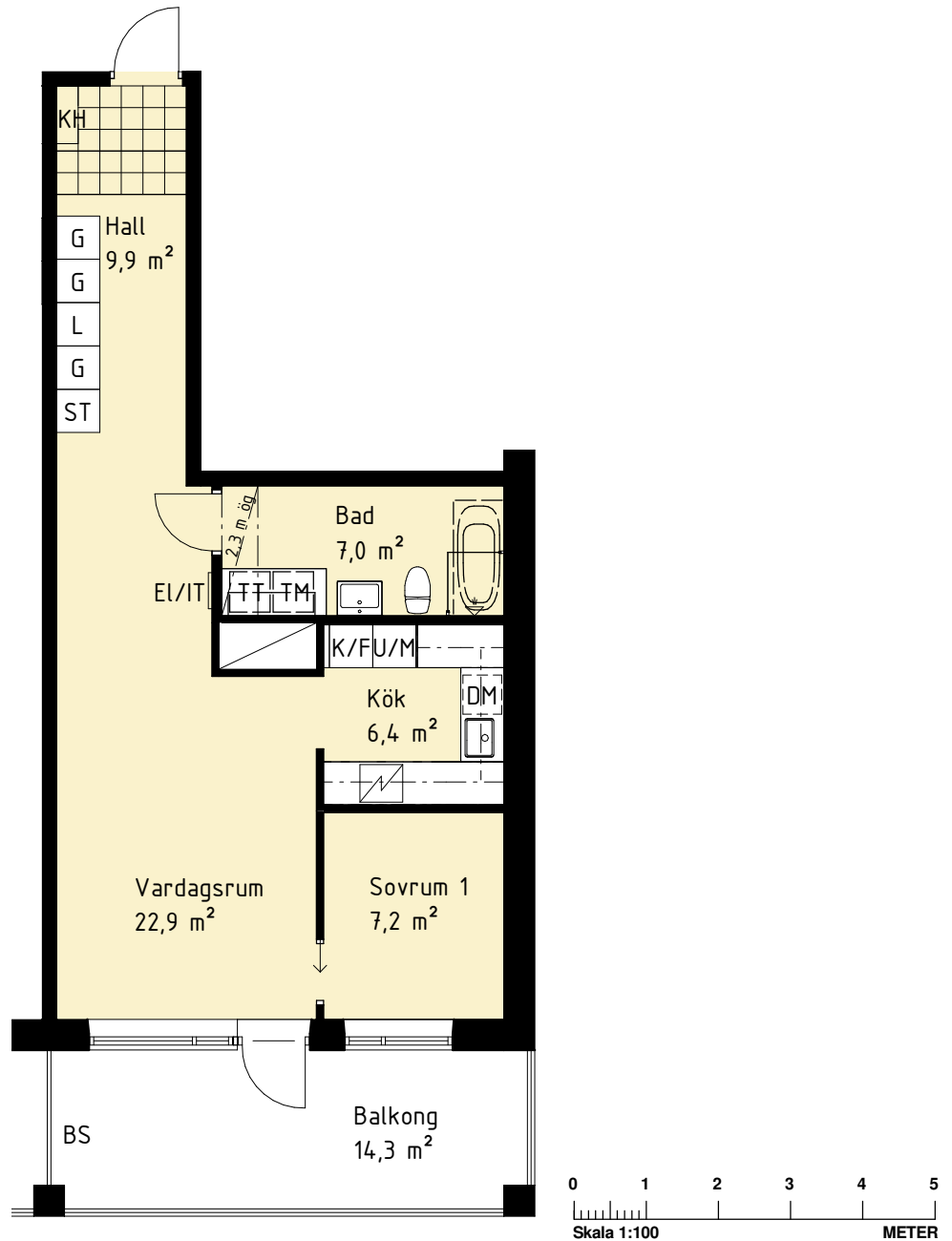

G Garderob	TM Tvättmaskin
L Linneskåp	TT Torktumlare
ST Städsåp	TP Tvättpelare
K Kylskåp	Dusch med glasväggar
F Frys	Plats för badkar
K/F Kyl/Frys	Skjutdörrsgarderob
Induktionshäll	Balkong ovan
DM Diskmaskin	BH Bröstningshöjd (m)
U/M Högskåp med ugn och mikro	BS Balkongskärm
M Väggsåp med mikro	EL/IT IT-skåp/elcentral
KH Plats för kapphylla	Schakt

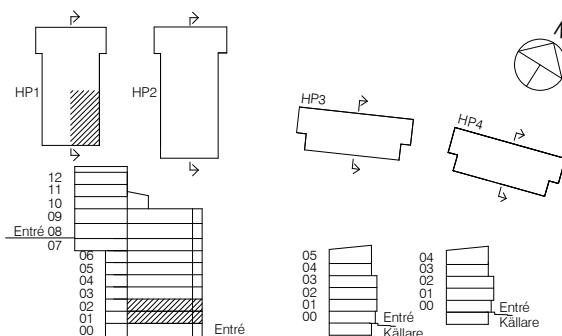

Rumshöjd är ca 2,6 m där inget annat anges. Bröstningshöjd på fönster är 0,6 m där inget annat anges. OBS! Kvadratmeter i rummen anger inte hela bostadsytan. Rätt till ändringar förbehålles. Equator Stockholm 2016-08-15.



HSB - där möjligheterna bor

HSB BRF TOLLARE HAMNPLAN

Lägenhet 3,5,7,9,11,13,15

3 RoK ca 87,0 kvm

LÄGENHETSRTNING

Lägenhetsförråd ca 3,5-4,5 kvm

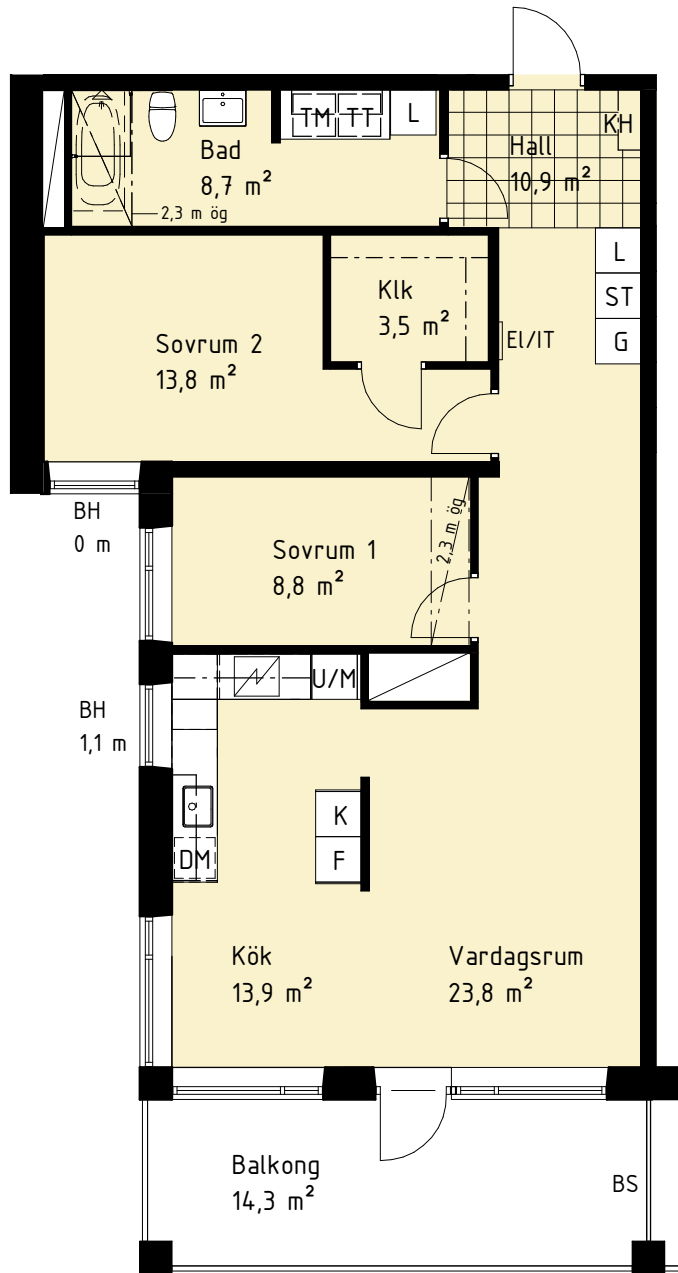

LÄGENHETSFÖRRÅD:

Lägenhet 3, 5, 7, 9: ca 4,5 kvm

Lägenhet 11, 15: ca 4 kvm

Lägenhet 13: ca 3,5 kvm

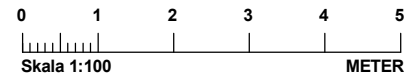

Garderob	Tvättmaskin
Linneskåp	Torktumlare
Städskåp	Tvättpelare
Kylskåp	Dusch med glasväggar
Frys	Plats för badkar
Kyl/Frys	Skjutdörrsgarderob
Induktionsskåp	Balkong ovan
Diskmaskin	Bröstningshöjd (m)
Högskåp med ugn och mikro	Balkongskärm
Väggskåp med mikro	IT-skåp/elcentral
Plats för kapphylla	Schakt

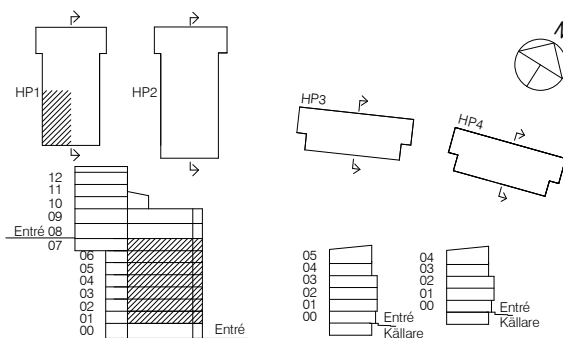

Rumshöjd är ca 2,6 m där inget annat anges. Bröstningshöjd på fönster är 0,6 m där inget annat anges. OBS! Kvadratmeter i rummen anger inte hela bostadsytan. Rätt till ändringar förbehålles. Equator Stockholm 2016-08-15. rev 2018-06-07



HSB - där möjligheterna bor

HSB BRF TOLLARE HAMNPLAN

LÄGENHETS-RITNING

Lägenhet 6

2 RoK ca 55,0 kvm

Lägenhetsförråd ca 3,5 kvm

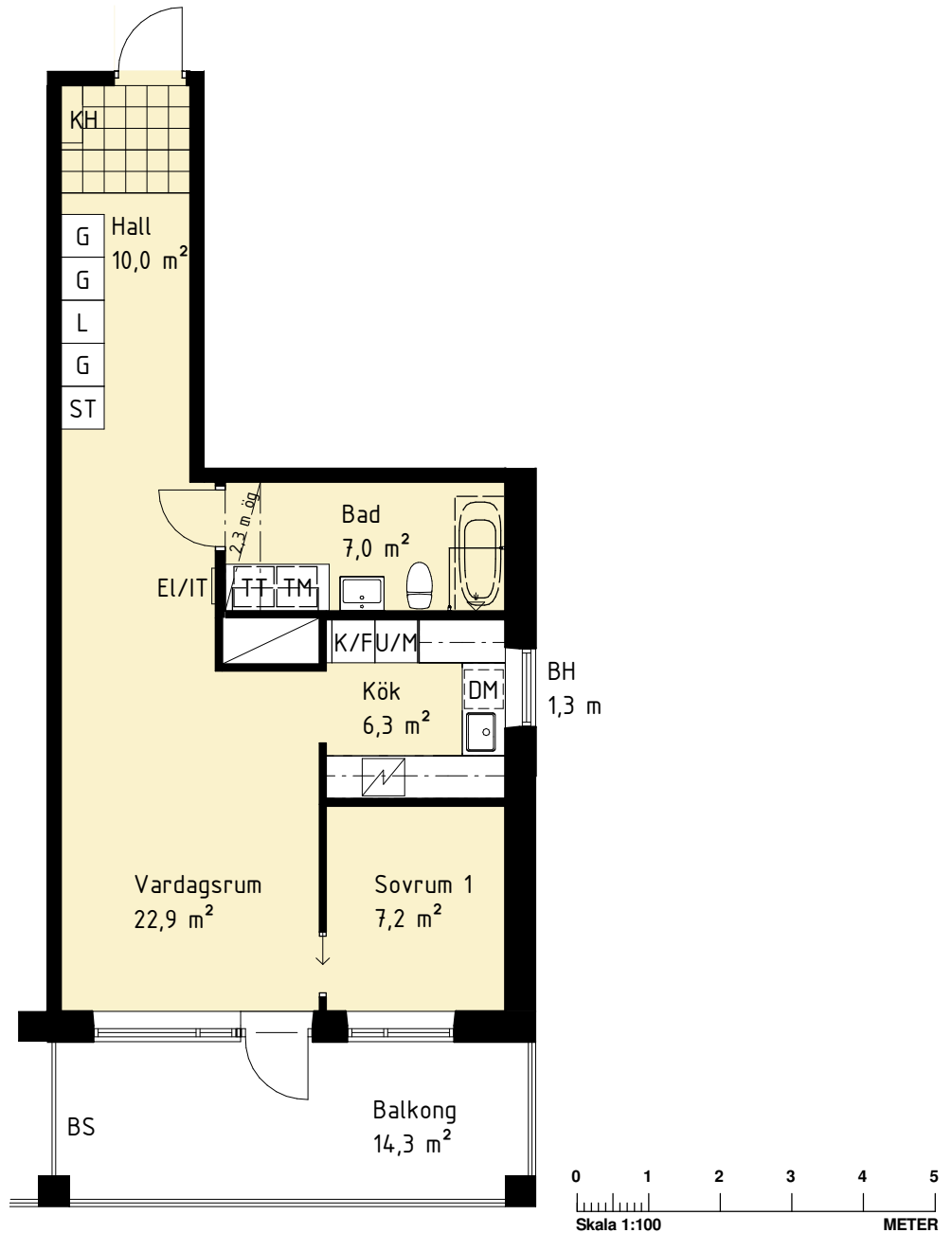

G Garderob	TM Tvättmaskin
L Linneskåp	TT Torktumlare
ST Städskåp	TP Tvättpelare
K Kylskåp	Dusch med glasväggar
F Frys	Plats för badkar
K/F Kyl/Frys	Skjutdörrsgarderob
Induktionshäll	Balkong ovan
DM Diskmaskin	BH Bröstningshöjd (m)
U/M Högskåp med ugn och mikro	BS Balkongskärm
M Väggskåp med mikro	EL/IT IT-skåp/elcentral
KH Plats för kapphylla	Schakt

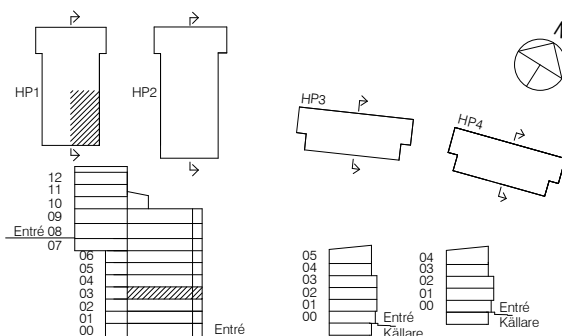

Rumshöjd är ca 2,6 m där inget annat anges. Bröstningshöjd på fönster är 0,6 m där inget annat anges. OBS! Kvadratmeter i rummen anger inte hela bostadsytan. Rätt till ändringar förbehålles. Equator Stockholm 2016-08-15.



HSB – där möjligheterna bor

HSB BRF TOLLARE HAMNPLAN

LÄGENHETS-RITNING

Lägenhet 8

2 RoK ca 79,5 kvm

Lägenhetsförråd ca 3,5 kvm

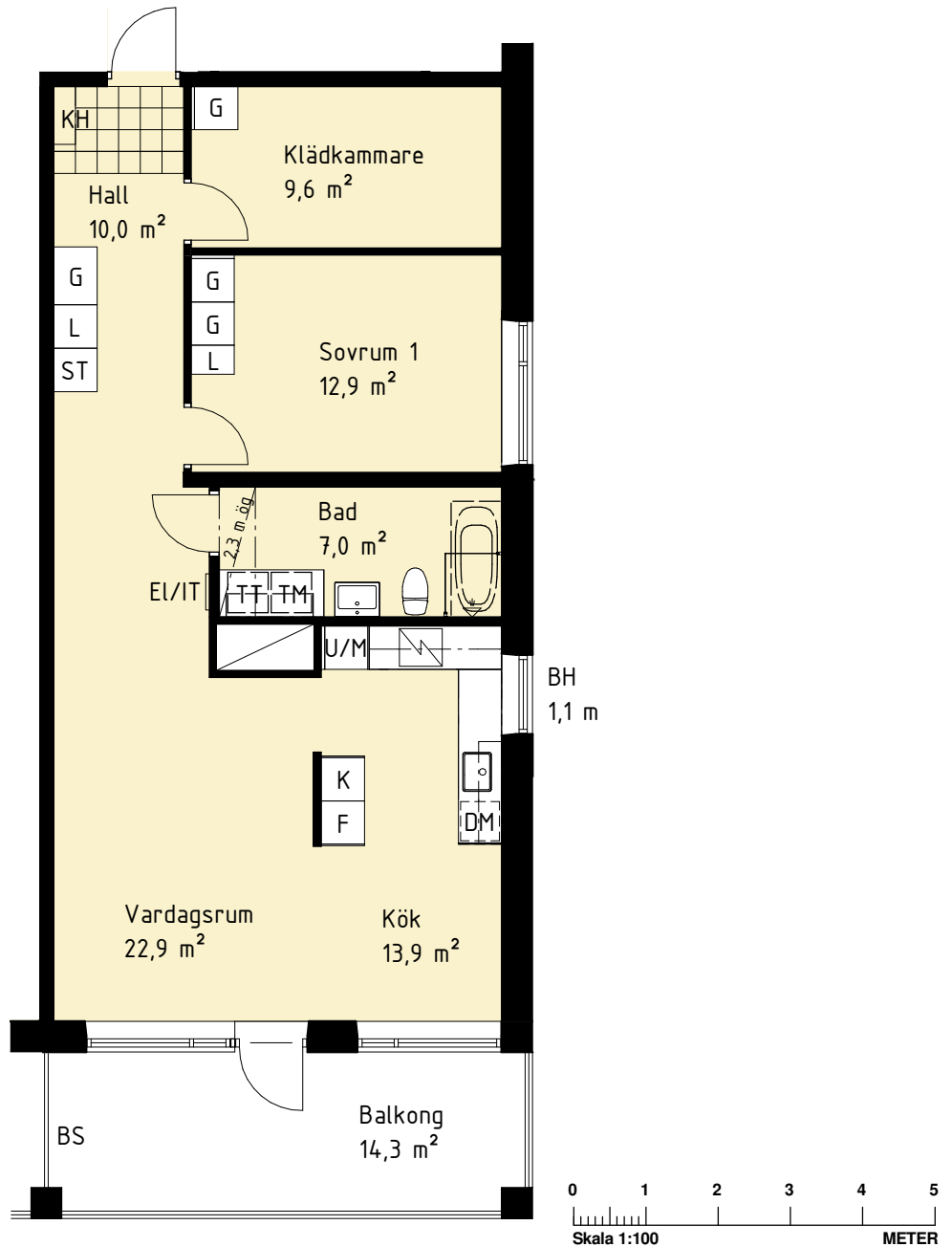

Garderob	Tvättmaskin
Linneskåp	Torktumlare
Städskåp	Tvättpelare
Kylskåp	Dusch med glasväggar
Frys	Plats för badkar
Kyl/Frys	Skjutdörrsgarderob
Induktionshäll	Balkong ovan
Diskmaskin	Bröstningshöjd (m)
Högskåp med ugn och mikro	Balkongskärm
Väggskåp med mikro	IT-skåp/elcentral
Plats för kapphylla	Schakt

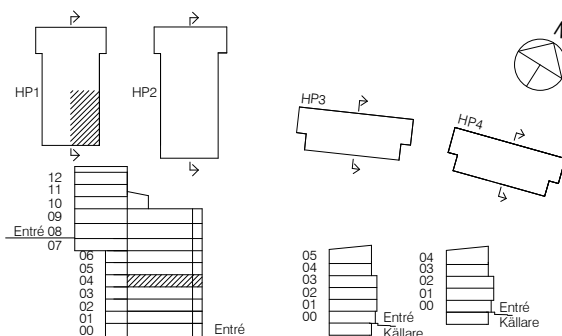

Rumshöjd är ca 2,6 m där inget annat anges. Bröstningshöjd på fönster är 0,6 m där inget annat anges. OBS! Kvadratmeter i rummen anger inte hela bostadsytan. Rätt till ändringar förbehålles. Equator Stockholm 2016-08-15.



HSB - där möjligheterna bor

HSB BRF TOLLARE HAMNPLAN

LÄGENHETS-RITNING

Lägenhet 10

3 RoK ca 79,5 kvm

Lägenhetsförråd ca 3,5 kvm

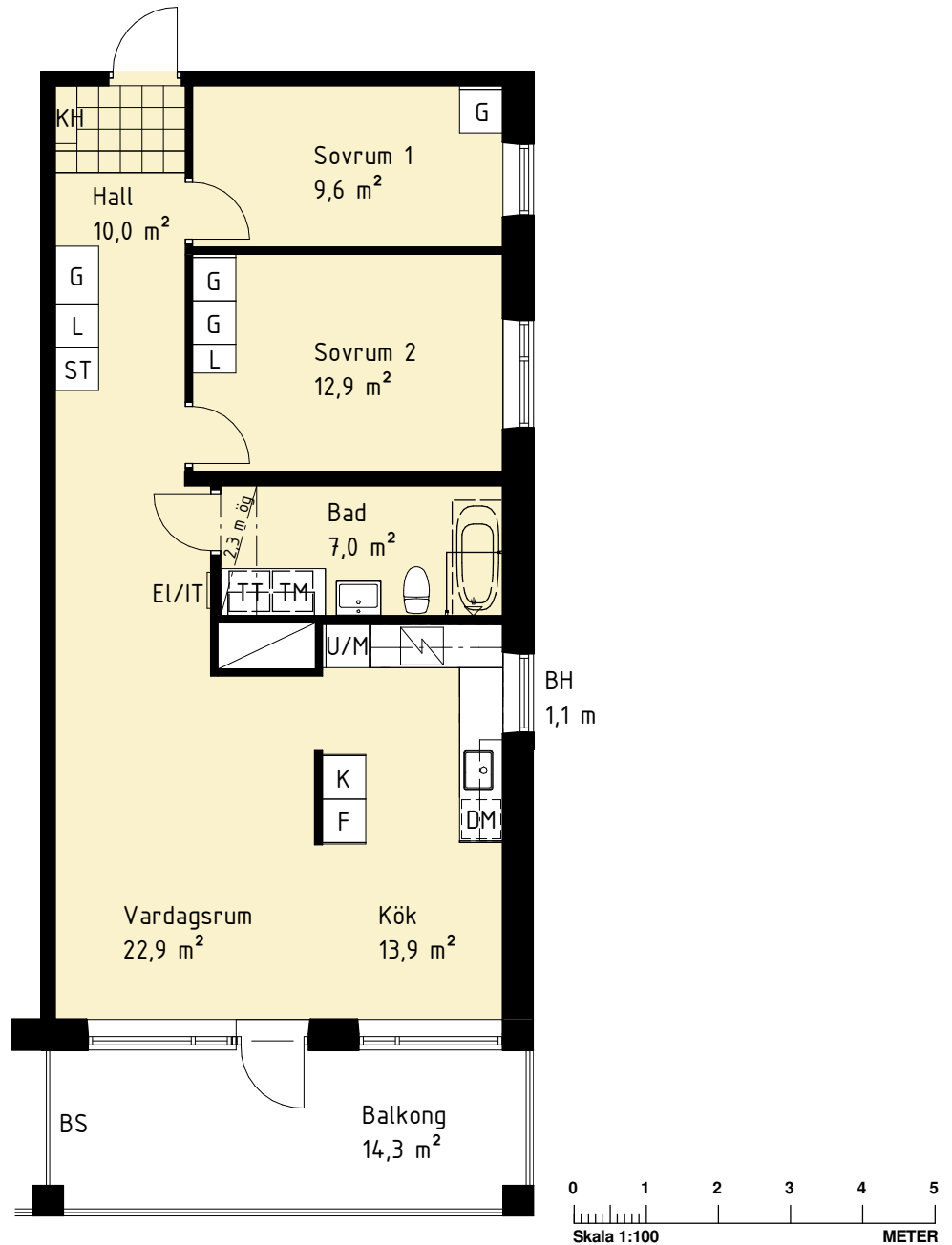

G Garderob	TM Tvättmaskin
L Linneskåp	TT Torktumlare
ST Städsåp	TP Tvättpelare
K Kylskåp	Dusch med glasväggar
F Frys	Plats för badkar
K/F Kyl/Frys	Skjutdörrsgarderob
Induktionshäll	Balkong ovan
DM Diskmaskin	BH Bröstningshöjd (m)
U/M Högsåp med ugn och mikro	BS Balkongskärm
M Väggsåp med mikro	EL/IT IT-skåp/elcentral
KH Plats för kapphylla	Schakt

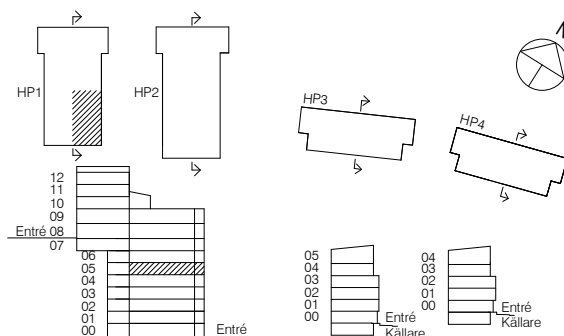

Rumshöjd är ca 2,6 m där inget annat anges. Bröstningshöjd på fönster är 0,6 m där inget annat anges. OBS! Kvadratmeter i rummen anger inte hela bostadsytan. Rätt till ändringar förbehålles. Equator Stockholm 2016-08-15.



HSB - där möjligheterna bor

HSB BRF TOLLARE HAMNPLAN

LÄGENHETS-RITNING

Lägenhet 12, 14

4 RoK ca 102,0 kvm

Lägenhetsförråd ca 6 kvm

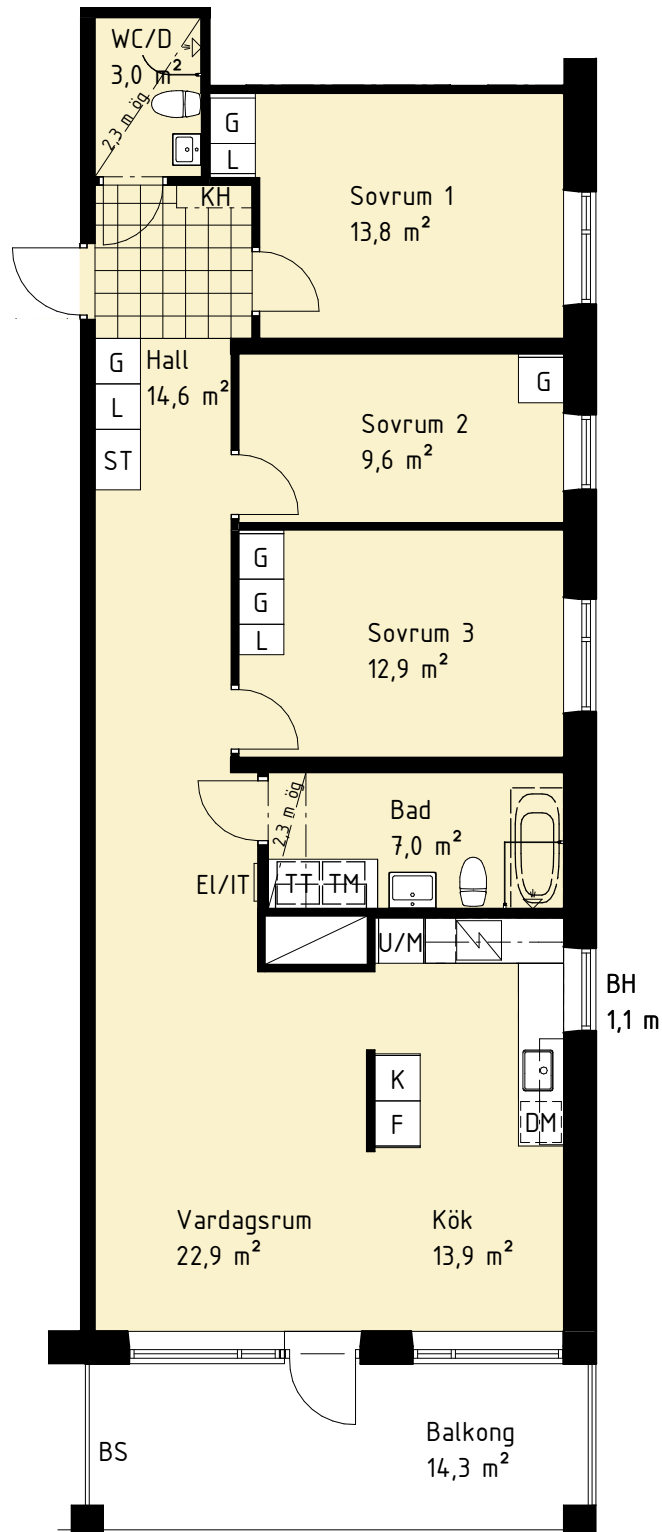

G Garderob	TM Tvättmaskin
L Linneskåp	TT Torktumlare
ST Städskåp	TP Tvättpelare
K Kylskåp	Dusch med glasväggar
F Frys	Plats för badkar
K/F Kyl/Frys	Skjuddörrsgarderob
Induktionshäll	Balkong ovan
DM Diskmaskin	BH Bröstningshöjd (m)
U/M Högskåp med ugn och mikro	BS Balkongskärm
M Väggskåp med mikro	EL/IT IT-skåp/elcentral
KH Plats för kapphylla	Schakt

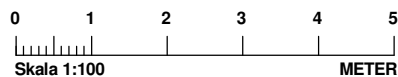
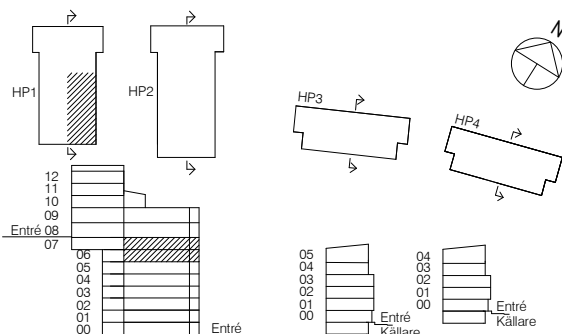

Rumshöjd är ca 2,6 m där inget annat anges. Bröstningshöjd på fönster är 0,6 m där inget annat anges. OBS! Kvadratmeter i rummen anger inte hela bostadsytan. Rätt till ändringar förbehålles. Equator Stockholm 2016-08-15.



HSB – där möjligheterna bor

HSB BRF TOLLARE HAMNPLAN

LÄGENHETS-RITNING

Lägenhet 16

2 RoK ca 54,5 kvm

Lägenhetsförråd ca 3,5 kvm

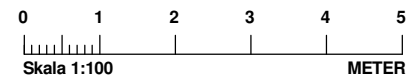
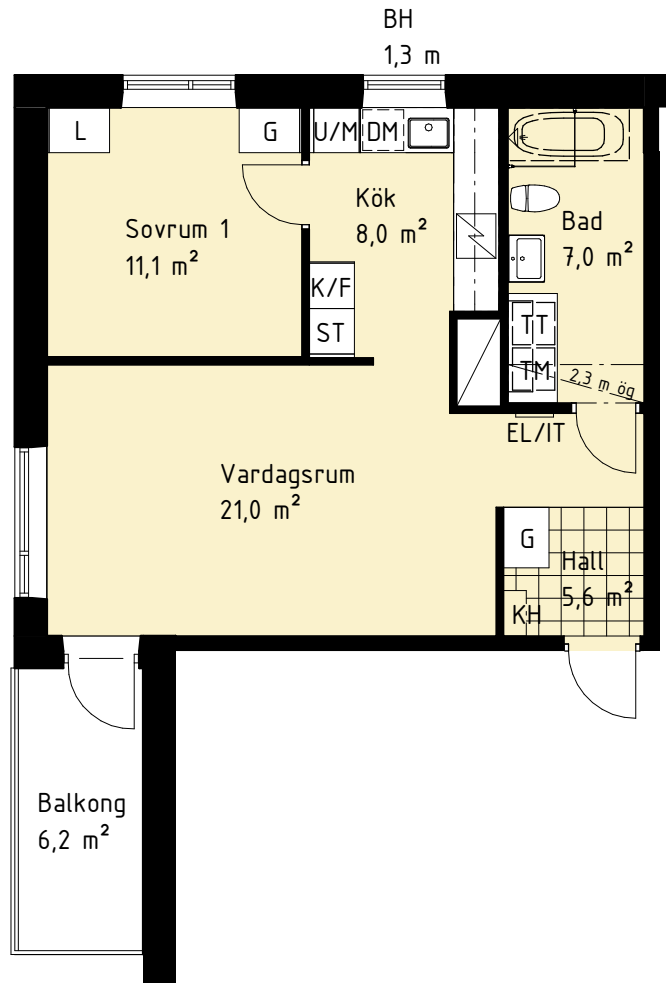

G Garderob	TM Tvättmaskin
L Linneskåp	TT Torktumlare
ST Städskåp	TP Tvättpelare
K Kylskåp	Dusch med glasväggar
F Frys	Plats för badkar
K/F Kyl/Frys	Skjutdörrsgarderob
Induktionshäll	Balkong ovan
DM Diskmaskin	BH Bröstningshöjd (m)
U/M Högskåp med ugn och mikro	BS Balkongskärm
M Väggskåp med mikro	EL/IT IT-skåp/elcentral
KH Plats för kapphylla	Schakt

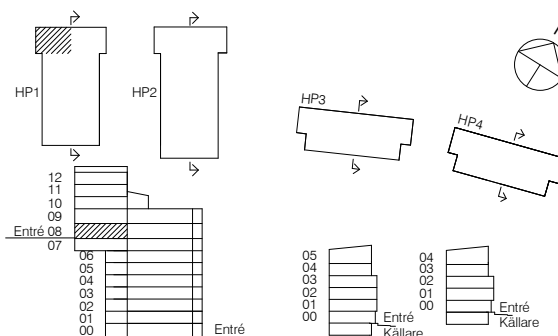

Rumshöjd är ca 3,2 m där inget annat anges. Bröstningshöjd på fönster är 0,6 m där inget annat anges. OBS! Kvadratmeter i rummen anger inte hela bostadsytan. Rätt till ändringar förbehålles. Equator Stockholm 2016-08-15.



HSB – där möjligheterna bor

HSB BRF TOLLARE HAMNPLAN

LÄGENHETSRTNING

Lägenhet 17
4 RoK ca 100,5 kvm
Lägenhetsförråd ca 6 kvm



Garderob	Tvättmaskin
Linneskåp	Torktumlare
Städsåp	Tvättpelare
Kylskåp	Dusch med glasväggar
Frys	Plats för badkar
Kyl/Frys	Skjutdörrsgarderob
Induktionsskåp	Balkong ovan
Diskmaskin	Bröstningshöjd (m)
Högskåp med ugn och mikro	Balkongskärm
Väggsåp med mikro	IT-skåp/elcentral
Plats för kapphylla	Schakt

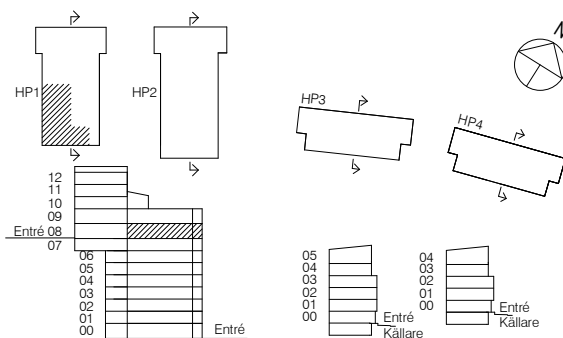

Rumshöjd är ca 3,2 m där inget annat anges. Bröstningshöjd på fönster är 0,6 m där inget annat anges. OBS! Kvadratmeter i rummen anger inte hela bostadsytan. Rätt till ändringar förbehålles. Equator Stockholm 2016-08-15.



HSB – där möjligheterna bor

HSB BRF TOLLARE HAMNPLAN

Lägenhet 18,22,24,26

2 RoK ca 54,5 kvm

LÄGENHETS-RITNING

Lägenhetsförråd ca 2,5-3,5 kvm

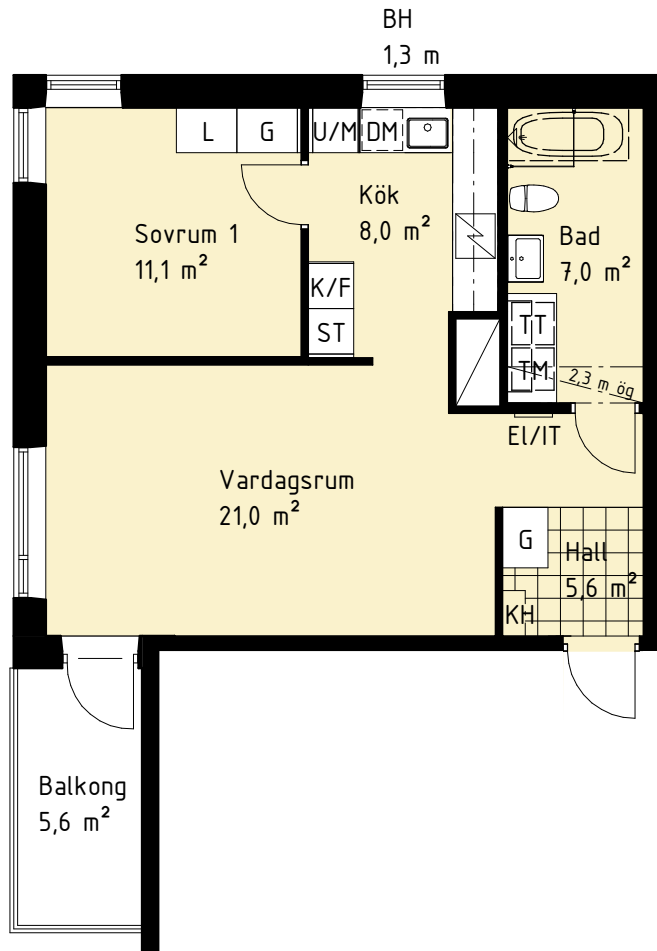

LÄGENHETS-FÖRRÅD:

Lägenhet 18, 22: ca 3,5 kvm

Lägenhet 24, 26: ca 2,5 kvm

Lägenhet 18 har avvikande rumshöjd: ca 3,1 m

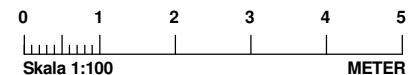

G Garderob	TM Tvättmaskin
L Linneskåp	TT Torktumlare
ST Städsåp	TP Tvättpelare
K Kylskåp	Dusch med glasväggar
F Frys	Plats för badkar
K/F Kyl/Frys	Skjutdörrsgarderob
Induktionshäll	Balkong ovan
DM Diskmaskin	BH Bröstningshöjd (m)
U/M Högskåp med ugn och mikro	BS Balkongskärm
M Väggsåp med mikro	EL/IT IT-skåp/elcentral
KH Plats för kapphylla	Schakt

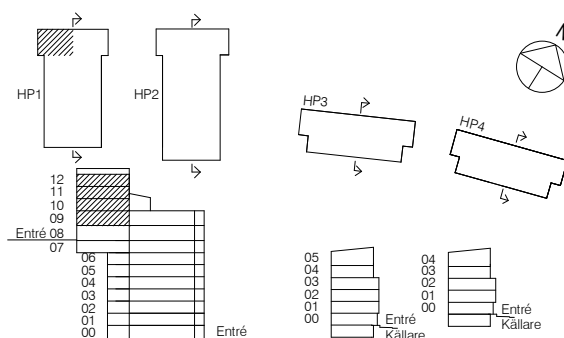

Rumshöjd är ca 2,6 m där inget annat anges. Bröstningshöjd på fönster är 0,6 m där inget annat anges. OBS! Kvadratmeter i rummen anger inte hela bostadsytan. Rätt till ändringar förbehålles. Equator Stockholm 2016-08-15.



HSB - där möjligheterna bor

HSB BRF TOLLARE HAMNPLAN

LÄGENHETS-RITNING

Lägenhet 19

3 RoK ca 78,0 kvm

Lägenhetsförråd ca 3,5 kvm

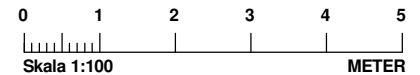
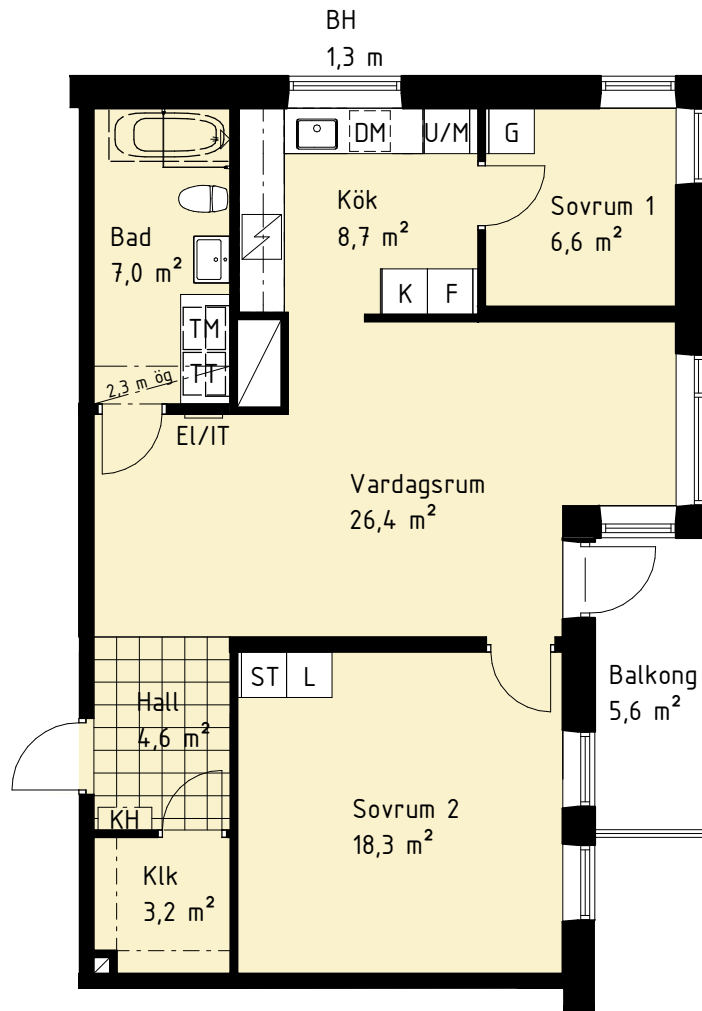

G Garderob	TM Tvättmaskin
L Linneskåp	TT Torktumlare
ST Städskåp	TP Tvättpelare
K Kylskåp	Dusch med glasväggar
F Frys	Plats för badkar
K/F Kyl/Frys	Skjutdörrsgarderob
Induktionshäll	Balkong ovan
DM Diskmaskin	BH Bröstningshöjd (m)
U/M Högskåp med ugn och mikro	BS Balkongskärm
M Väggsåp med mikro	EL/IT IT-skåp/elcentral
KH Plats för kapphylla	Schakt

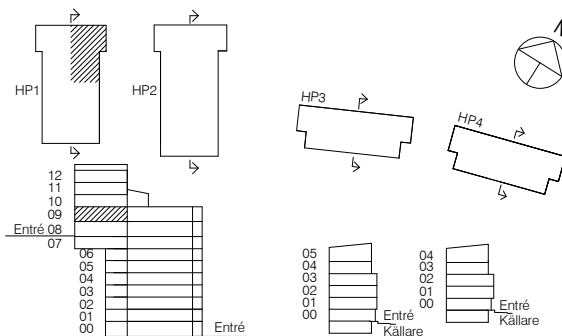

Rumshöjd är ca 3,1 m där inget annat anges. Bröstningshöjd på fönster är 0,6 m där inget annat anges. OBS! Kvadratmeter i rummen anger inte hela bostadsytan. Rätt till ändringar förbehålles. Equator Stockholm 2016-08-15.



HSB – där möjligheterna bor

HSB BRF TOLLARE HAMNPLAN

LÄGENHETS-RITNING

Lägenhet 20

3 RoK ca 79,5 kvm

Lägenhetsförråd ca 3,5 kvm

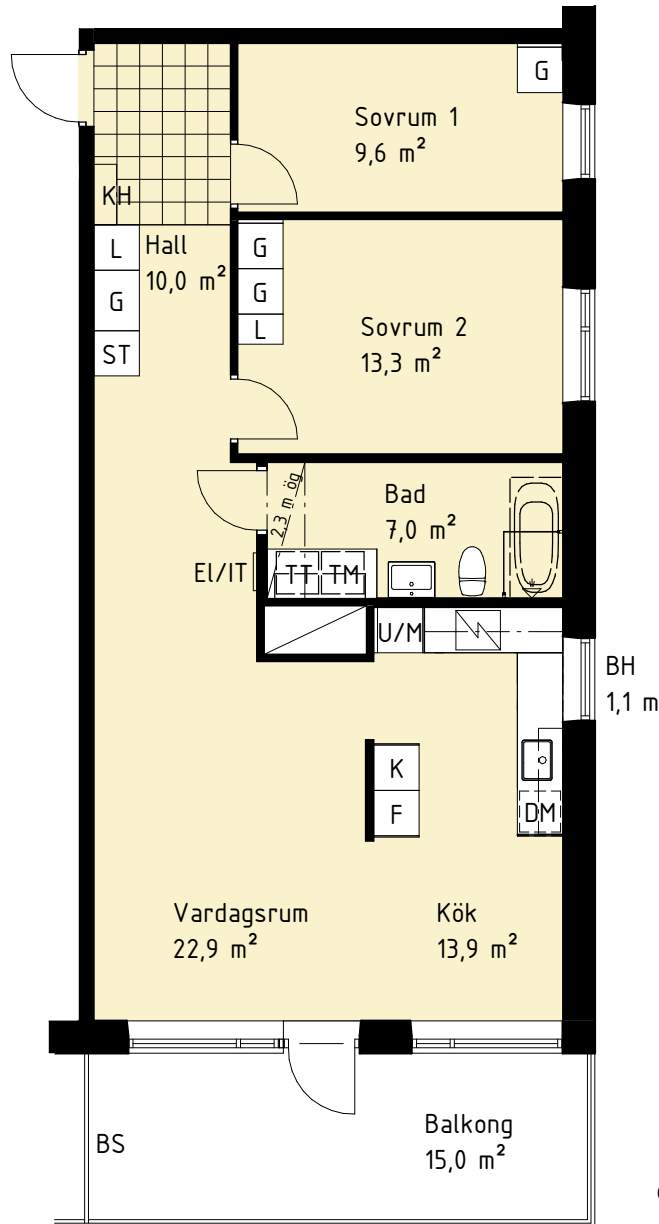

Garderob	Tvättmaskin
Linneskåp	Torktumlare
Städsåp	Tvättpelare
Kylskåp	Dusch med glasväggar
Frys	Plats för badkar
Kyl/Frys	Skjutdörrsgarderob
Induktionshäll	Balkong ovan
Diskmaskin	Bröstningshöjd (m)
Högskåp med ugn och mikro	Balkongskärm
Väggsåp med mikro	IT-skåp/elcentral
Plats för kapphylla	Schakt

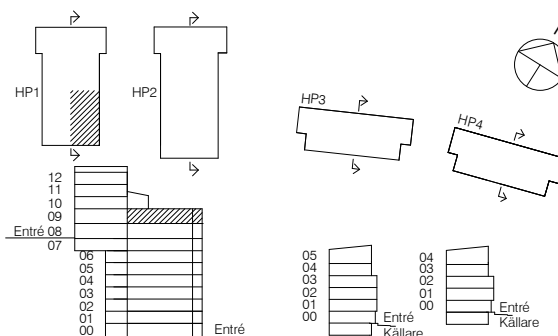

Rumshöjd är ca 2,6 m där inget annat anges. Bröstningshöjd på fönster är 0,6 m där inget annat anges. OBS! Kvadratmeter i rummen anger inte hela bostadsytan. Rätt till ändringar förbehålles. Equator Stockholm 2016-08-15.



HSB - där möjligheterna bor

HSB BRF TOLLARE HAMNPLAN

LÄGENHETSRTNING

Lägenhet 21

3 RoK ca 76,0 kvm

Lägenhetsförråd ca 3,5 kvm

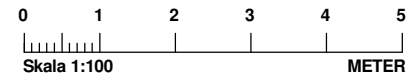
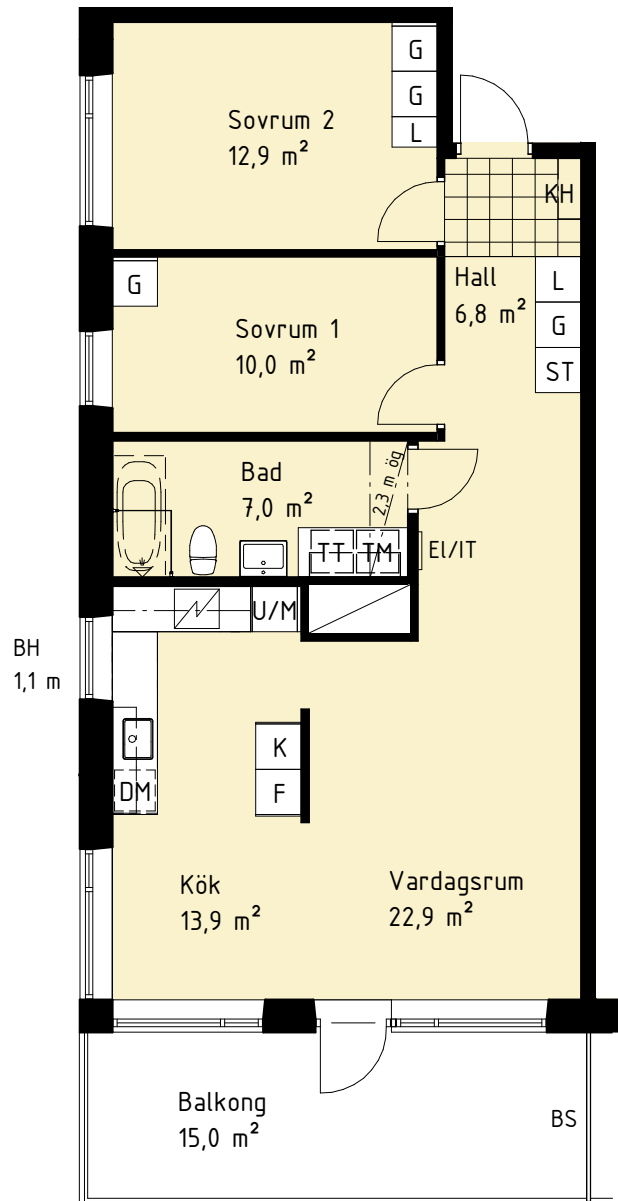

Garderob	Tvättmaskin
Linneskåp	Torktumlare
Städskåp	Tvättpelare
Kylskåp	Dusch med glasväggar
Frys	Plats för badkar
Kyl/Frys	Skjutdörrsgarderob
Induktionshäll	Balkong ovan
Diskmaskin	Bröstningshöjd (m)
Högsåp med ugn och mikro	Balkongskärm
Väggsåp med mikro	IT-skåp/elcentral
Plats för kapphylla	Schakt

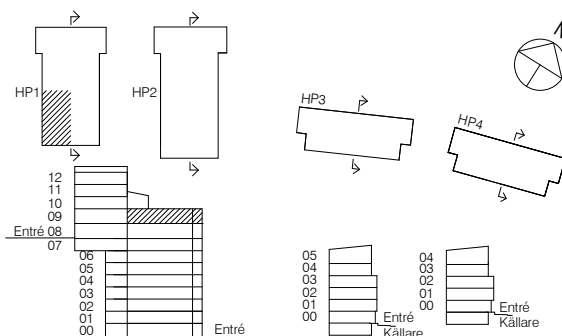

Rumshöjd är ca 2,6 m där inget annat anges. Bröstningshöjd på fönster är 0,6 m där inget annat anges. OBS! Kvadratmeter i rummen anger inte hela bostadsytan. Rätt till ändringar förbehålles. Equator Stockholm 2016-08-15 rev 2018-04-18



HSB - där möjligheterna bor

HSB BRF TOLLARE HAMNPLAN

LÄGENHETS-RITNING

Lägenhet 23

3 RoK ca 78,0 kvm

Lägenhetsförråd ca 3,5 kvm

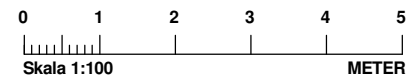
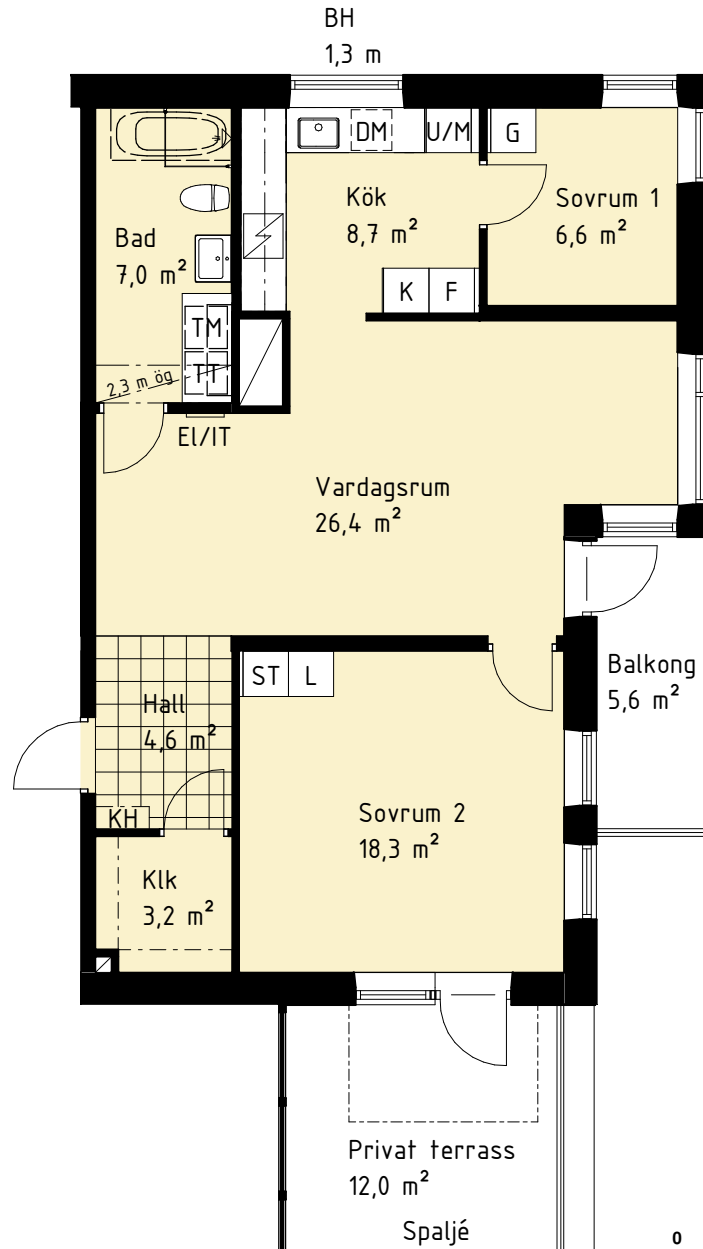
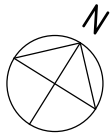

G Garderob	TM Tvättmaskin
L Linneskåp	TT Torktumlare
ST Städsåp	TP Tvättpelare
K Kylskåp	Dusch med glasväggar
F Frys	Plats för badkar
K/F Kyl/Frys	Skjutdörrsgarderob
∩ Induktionshäll	Balkong ovan
DM Diskmaskin	BH Bröstningshöjd (m)
U/M Högsåp med ugn och mikro	BS Balkongskärm
M Väggsåp med mikro	EL/IT IT-skåp/elcentral
KH Plats för kapphylla	∩ Schakt

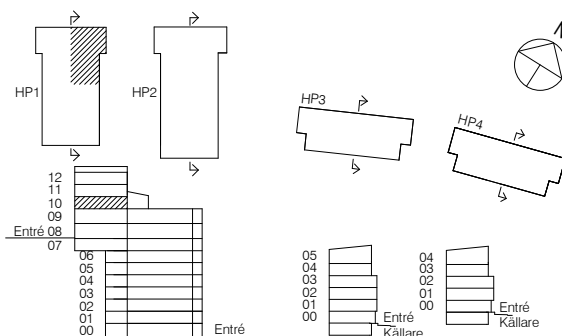

Rumshöjd är ca 2,6 m där inget annat anges. Bröstningshöjd på fönster är 0,6 m där inget annat anges. OBS! Kvadratmeter i rummen anger inte hela bostadsytan. Rätt till ändringar förbehålles. Equator Stockholm 2016-08-15.



HSB - där möjligheterna bor

HSB BRF TOLLARE HAMNPLAN

LÄGENHETS-RITNING

Lägenhet 25, 27

3 RoK ca 78,0 kvm

Lägenhetsförråd ca 3,5 kvm

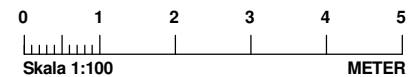
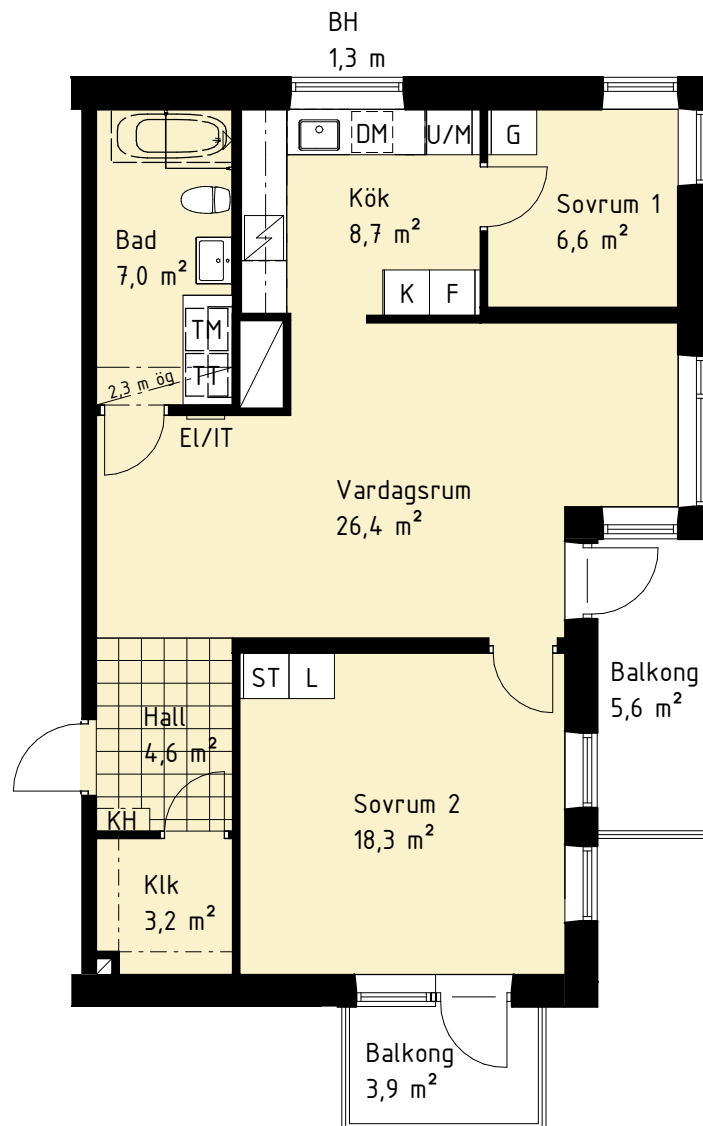

Garderob	Tvättmaskin
Linneskåp	Torktumlare
Städskåp	Tvättpelare
Kylskåp	Dusch med glasväggar
Frys	Plats för badkar
Kyl/Frys	Skjutdörrsgarderob
Induktionsskåp	Balkong ovan
Diskmaskin	Bröstningshöjd (m)
Högskåp med ugn och mikro	Balkongskärm
Väggskåp med mikro	IT-skåp/elcentral
Plats för kapphylla	Schakt

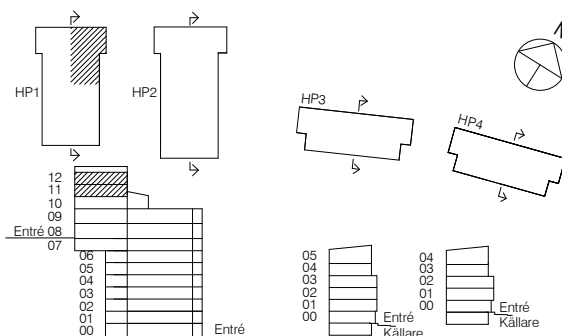

Rumshöjd är ca 2,6 m där inget annat anges. Bröstningshöjd på fönster är 0,6 m där inget annat anges. OBS! Kvadratmeter i rummen anger inte hela bostadsytan. Rätt till ändringar förbehålles. Equator Stockholm 2016-08-15.



HSB – där möjligheterna bor

HSB BRF TOLLARE HAMNPLAN

LÄGENHETS-RITNING

Lägenhet 28
2 RoK ca 73,0 kvm
Lägenhetsförråd ca 3 kvm

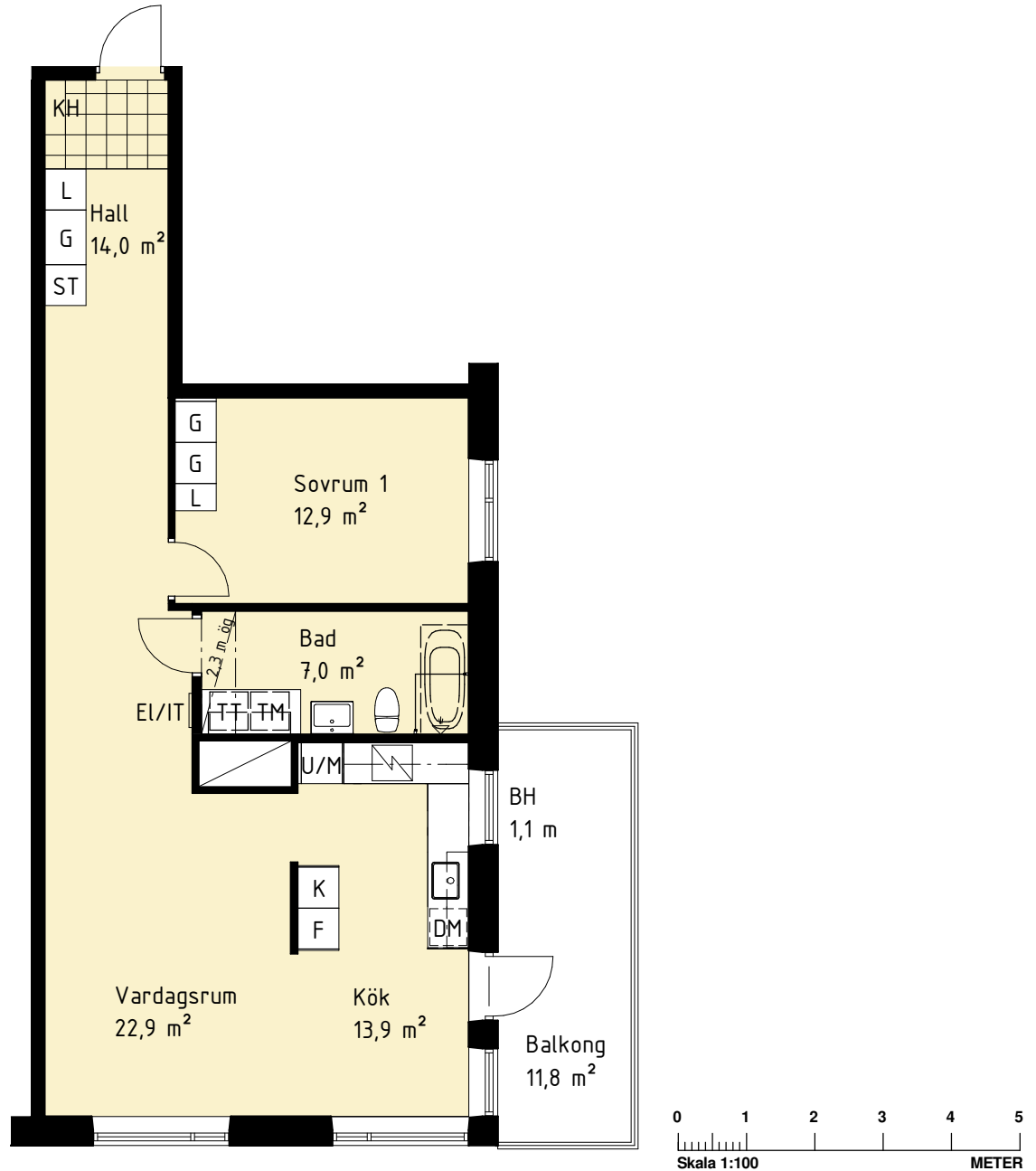

G Garderob	TM Tvättmaskin
L Linneskåp	TT Torktumlare
ST Städskåp	TP Tvättpelare
K Kylskåp	Dusch med glasväggar
F Frys	Plats för badkar
K/F Kyl/Frys	Skjutdörrsgarderob
Induktionshäll	Balkong ovan
DM Diskmaskin	BH Bröstningshöjd (m)
U/M Högsåp med ugn och mikro	BS Balkongskärm
M Väggsåp med mikro	EL/IT IT-skåp/elcentral
KH Plats för kapphylla	Schakt

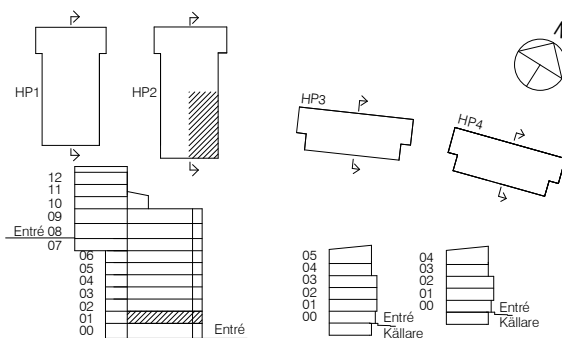

Rumshöjd är ca 2,6 m där inget annat anges. Bröstningshöjd på fönster är 0,6 m där inget annat anges. OBS! Kvadratmeter i rummen anger inte hela bostadsytan. Rätt till ändringar förbehålles. Equator Stockholm 2016-08-15.



HSB – där möjligheterna bor

HSB BRF TOLLARE HAMNPLAN

LÄGENHETSRTNING

Lägenhet 29

2 RoK ca 73,0 kvm

Lägenhetsförråd ca 3,5 kvm

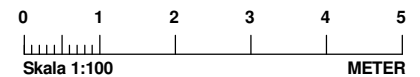
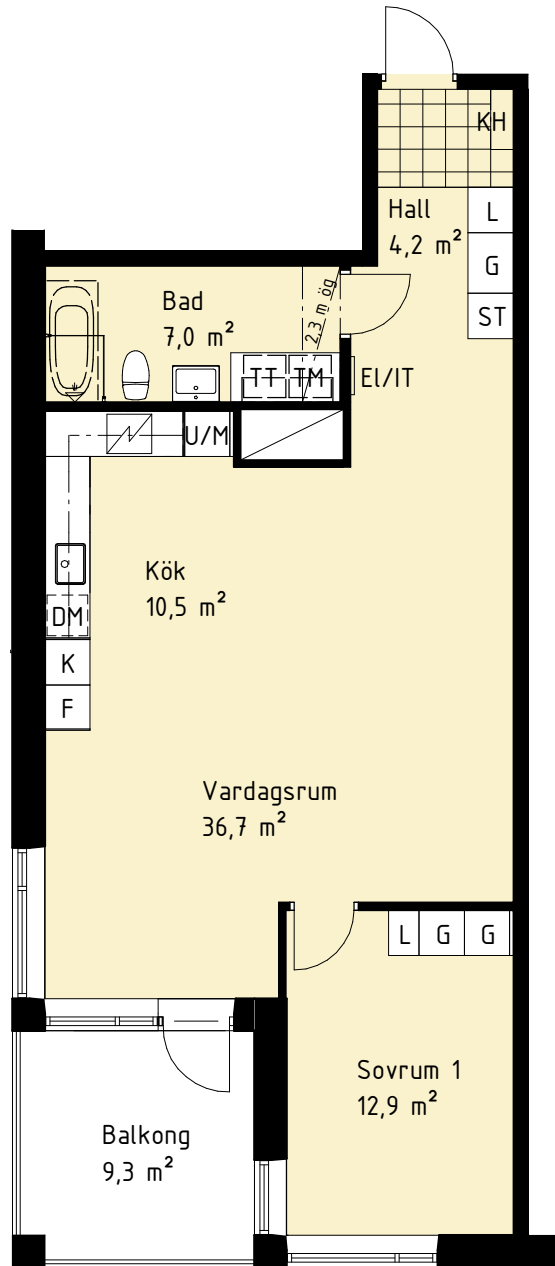

Garderob	Tvättmaskin
Linneskåp	Torktumlare
Städsåp	Tvättpelare
Kylskåp	Dusch med glasväggar
Frys	Plats för badkar
Kyl/Frys	Skjutdörrsgarderob
Induktionshäll	Balkong ovan
Diskmaskin	Bröstningshöjd (m)
Högskåp med ugn och mikro	Balkongskärm
Väggsåp med mikro	IT-skåp/elcentral
Plats för kapphylla	Schakt

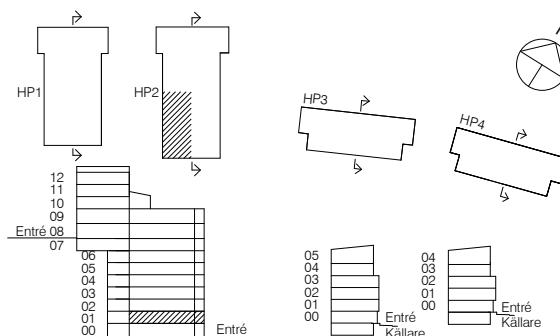

Rumshöjd är ca 2,6 m där inget annat anges. Bröstningshöjd på fönster är 0,6 m där inget annat anges. OBS! Kvadratmeter i rummen anger inte hela bostadsytan. Rätt till ändringar förbehålles. Equator Stockholm 2016-08-15.



HSB – där möjligheterna bor

HSB BRF TOLLARE HAMNPLAN

Lägenhet 30, 32, 34

4 RoK ca 106,0 kvm

LÄGENHETSRTNING

Lägenhetsförråd ca 4,5-6 kvm

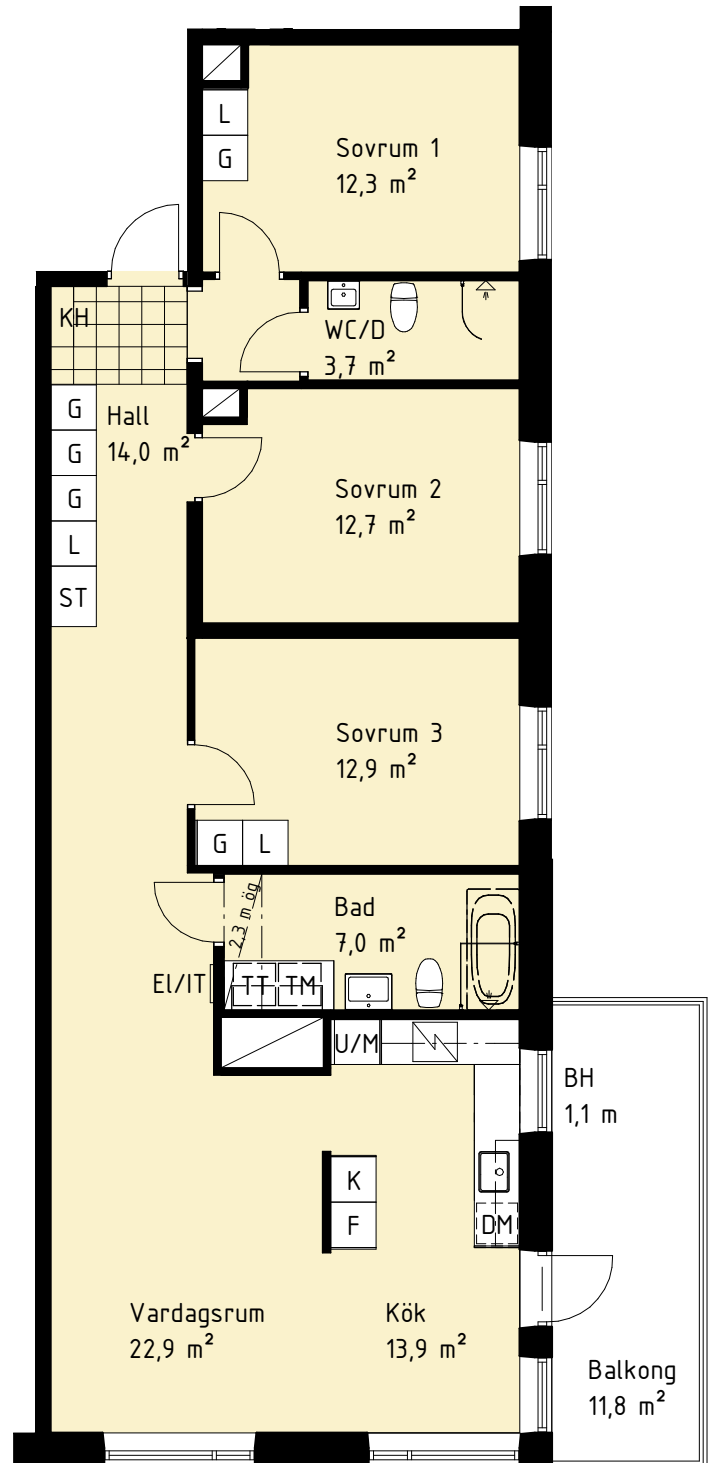

LÄGENHETSFÖRRÅD:

Lägenhet 30, 32: ca 6 kvm

Lägenhet 34: ca 4,5 kvm

G Garderob	TM Tvättmaskin
L Linneskåp	TT Torktumlare
ST Städskåp	TP Tvättpelare
K Kylskåp	Dusch med glasväggar
F Frys	Plats för badkar
K/F Kyl/Frys	Skjutdörrsgarderob
Induktionshäll	Balkong ovan
DM Diskmaskin	BH Bröstningshöjd (m)
U/M Högskåp med ugn och mikro	BS Balkongskärm
M Väggskaap med mikro	EL/IT IT-skåp/elcentral
KH Plats för kapphylla	Schakt

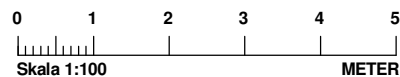
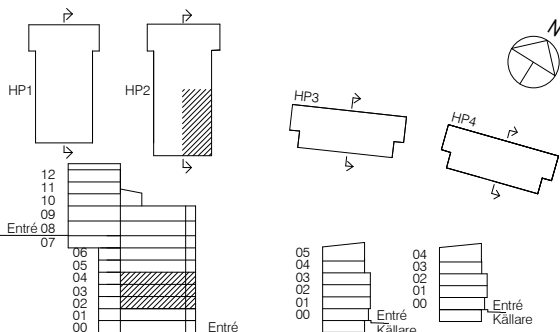

Rumshöjd är ca 2,6 m där inget annat anges. Bröstningshöjd på fönster är 0,6 m där inget annat anges. OBS! Kvadratmeter i rummen anger inte hela bostadsytan. Rätt till ändringar förbehålles. Equator Stockholm 2016-08-15.



HSB - där möjligheterna bor

HSB BRF TOLLARE HAMNPLAN

LÄGENHETSRTNING

Lägenhet 31

2 RoK ca 73,0 kvm

Lägenhetsförråd ca 3,5 kvm

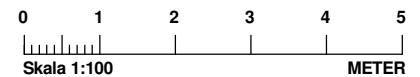
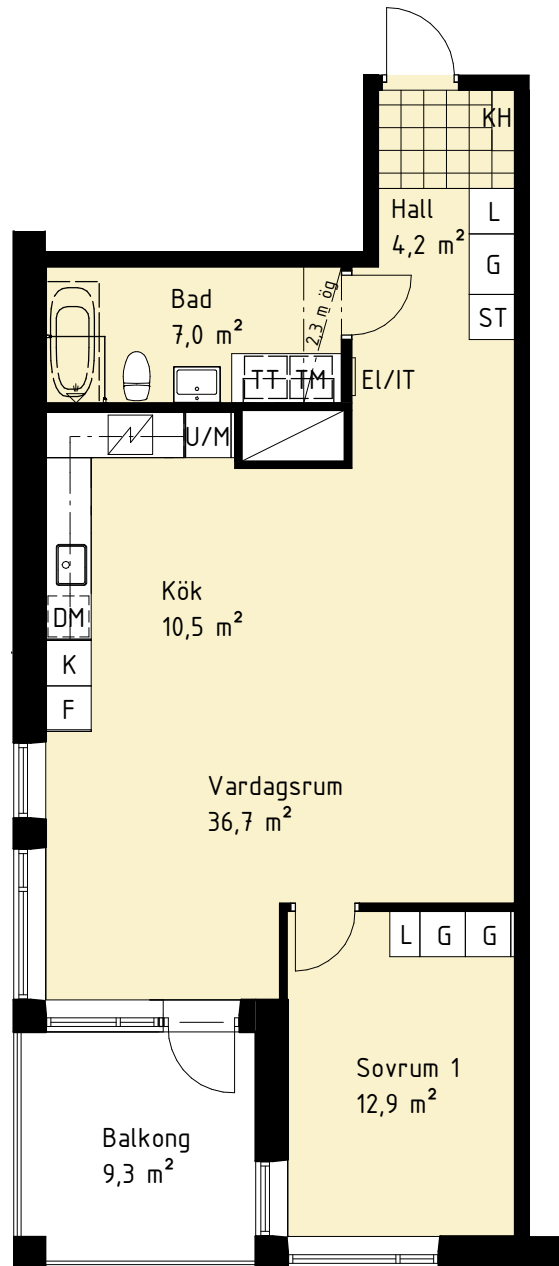

G Garderob	TM Tvättmaskin
L Linneskåp	TT Torktumlare
ST Städsåp	TP Tvättpelare
K Kylskåp	Dusch med glasväggar
F Frys	Plats för badkar
K/F Kyl/Frys	Skjutdörrsgarderob
Induktionshäll	Balkong ovan
DM Diskmaskin	BH Bröstningshöjd (m)
U/M Högskåp med ugn och mikro	BS Balkongskärm
M Väggsåp med mikro	EL/IT IT-skåp/elcentral
KH Plats för kapphylla	Schakt

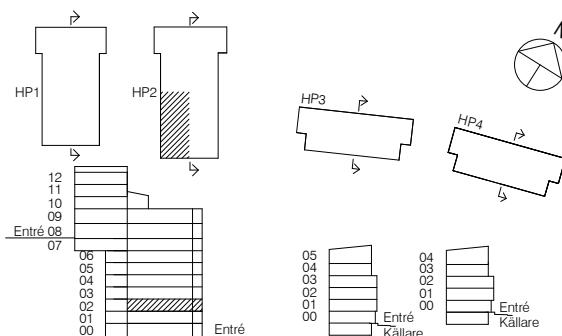

Rumshöjd är ca 2,6 m där inget annat anges. Bröstningshöjd på fönster är 0,6 m där inget annat anges. OBS! Kvadratmeter i rummen anger inte hela bostadsytan. Rätt till ändringar förbehålles. Equator Stockholm 2016-08-15.



HSB – där möjligheterna bor

HSB BRF TOLLARE HAMNPLAN

LÄGENHETS-RITNING

Lägenhet 33
2 RoK ca 73,0 kvm
Lägenhetsförråd ca 3 kvm

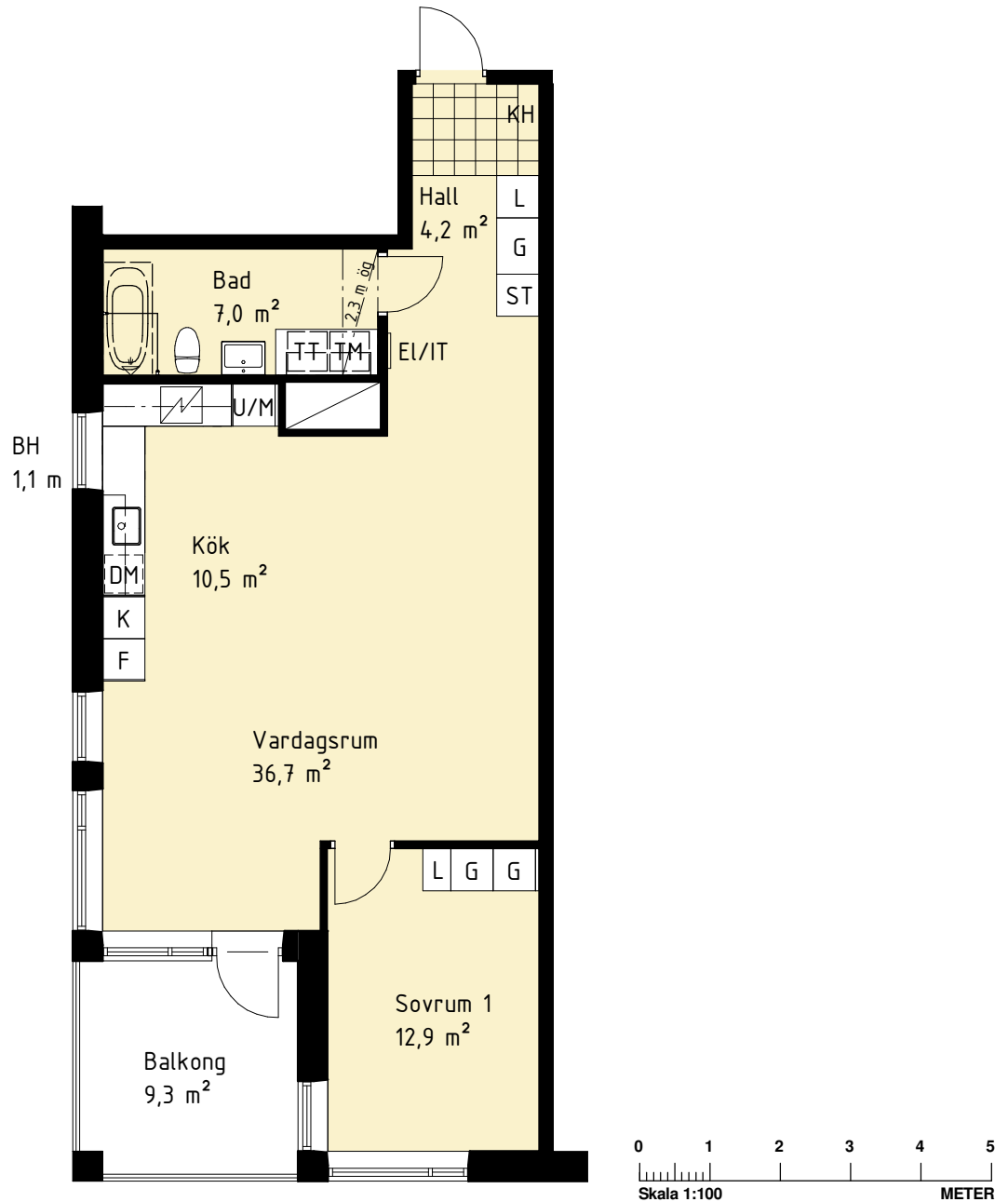

Garderob	Tvättmaskin
Linneskåp	Torktumlare
Städsåp	Tvättpelare
Kylskåp	Dusch med glasväggar
Frys	Plats för badkar
Kyl/Frys	Skjutdörrsgarderob
Induktionshäll	Balkong ovan
Diskmaskin	Bröstningshöjd (m)
Högskåp med ugn och mikro	Balkongskärm
Väggsåp med mikro	IT-skåp/elcentral
Plats för kapphylla	Schakt

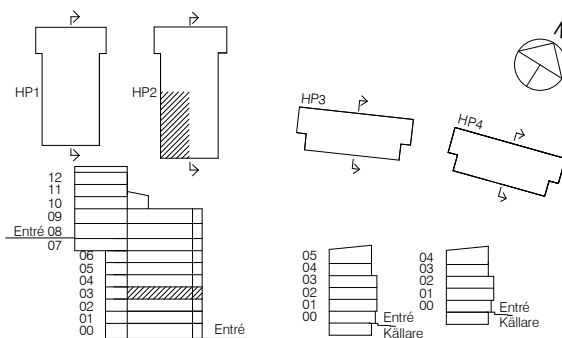

Rumshöjd är ca 2,6 m där inget annat anges. Bröstningshöjd på fönster är 0,6 m där inget annat anges. OBS! Kvadratmeter i rummen anger inte hela bostadsytan. Rätt till ändringar förbehålles. Equator Stockholm 2016-08-15.



HSB - där möjligheterna bor

HSB BRF TOLLARE HAMNPLAN

LÄGENHETS-RITNING

Lägenhet 35

4 RoK ca 103,0 kvm

Lägenhetsförråd ca 4 kvm

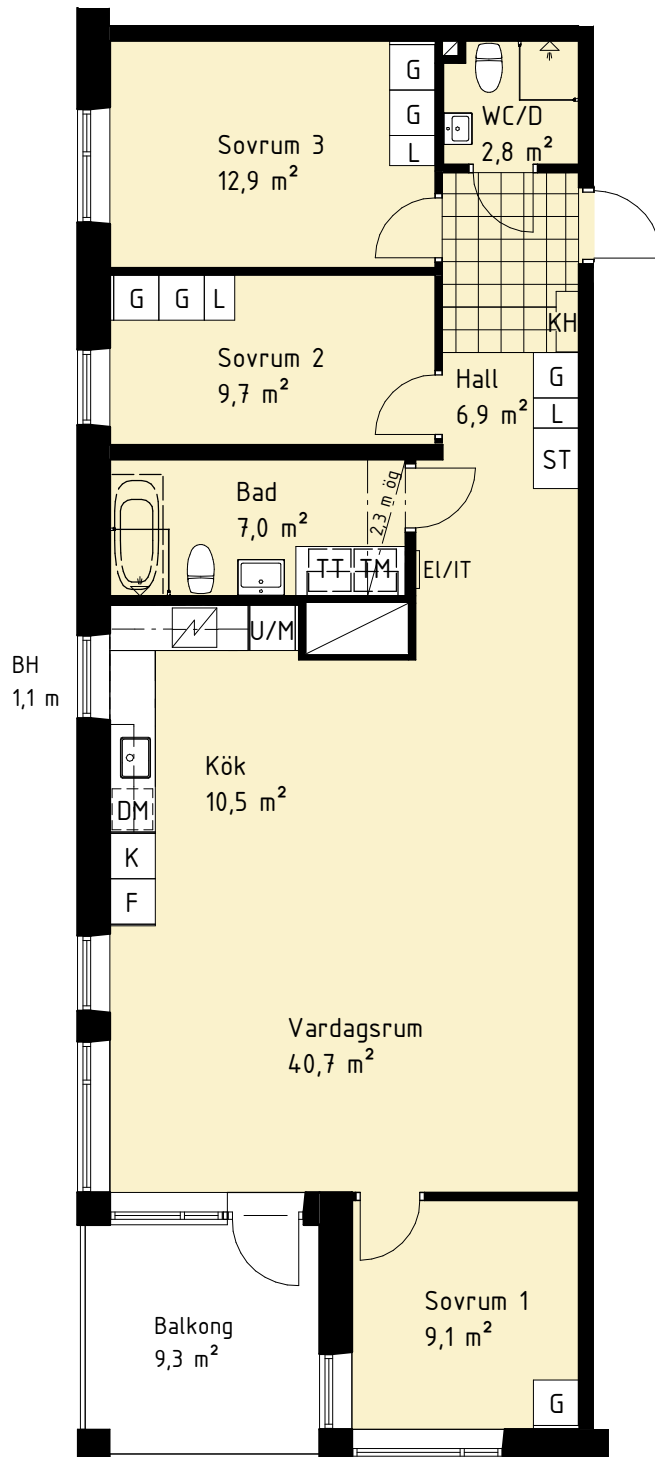

G Garderob	TM Tvättmaskin
L Linneskåp	TT Torktumlare
ST Städskåp	TP Tvättpelare
K Kylskåp	Dusch med glasväggar
F Frys	Plats för badkar
K/F Kyl/Frys	Skjutdörrsgarderob
Induktionshäll	Balkong ovan
DM Diskmaskin	BH Bröstningshöjd (m)
U/M Högskåp med ugn och mikro	BS Balkongskärm
M Väggskåp med mikro	EL/IT IT-skåp/elcentral
KH Plats för kapphylla	Schakt

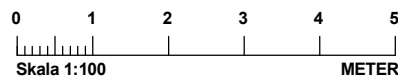
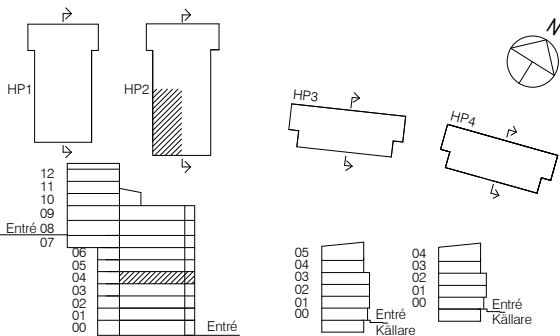

Rumshöjd är ca 2,6 m där inget annat anges. Bröstningshöjd på fönster är 0,6 m där inget annat anges. OBS! Kvadratmeter i rummen anger inte hela bostadsytan. Rätt till ändringar förbehålles. Equator Stockholm 2018-03-12.

HSB – där möjligheterna bor

HSB BRF TOLLARE HAMNPLAN

LÄGENHETS-RITNING

Lägenhet 36, 39, 42

2 RoK ca 40,0 kvm

Lägenhetsförråd ca 3,5 kvm

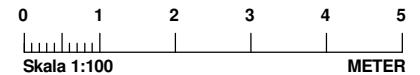
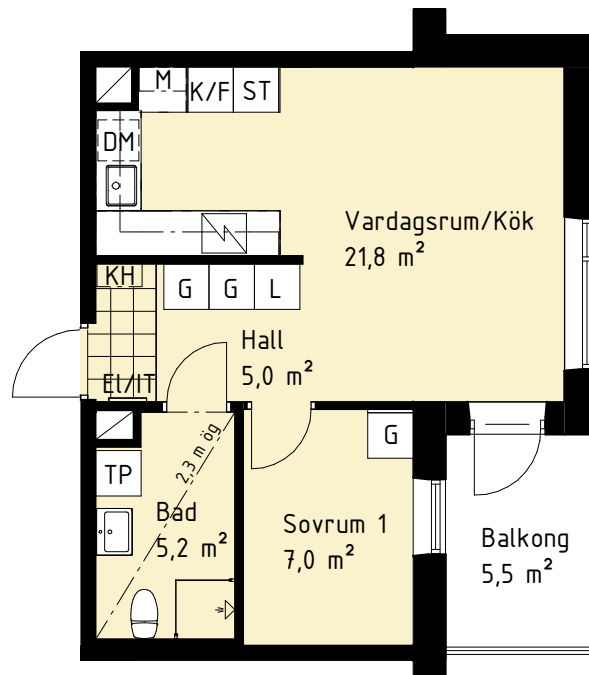

Garderob	Tvättmaskin
Linneskåp	Torktumlare
Städsåp	Tvättpelare
Kylskåp	Dusch med glasväggar
Frys	Plats för badkar
Kyl/Frys	Skjutdörrsgarderob
Induktionsskåp	Balkong ovan
Diskmaskin	Bröstningshöjd (m)
Högskåp med ugn och mikro	Balkongskärm
Väggsåp med mikro	IT-skåp/elcentral
Plats för kapphylla	Schakt

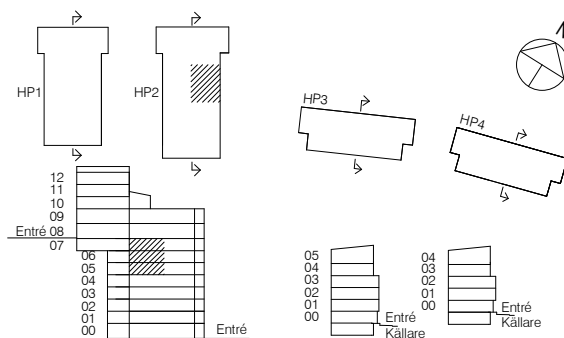

Rumshöjd är ca 2,6 m där inget annat anges. Bröstningshöjd på fönster är 0,6 m där inget annat anges. OBS! Kvadratmeter i rummen anger inte hela bostadsytan. Rätt till ändringar förbehålles. Equator Stockholm 2016-08-15.

HSB – där möjligheterna bor

HSB BRF TOLLARE HAMNPLAN

LÄGENHETS-RITNING

Lägenhet 37, 40, 43

2 RoK ca 64,5 kvm

Lägenhetsförråd ca 3,5 kvm

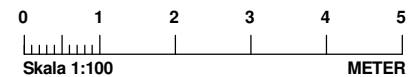
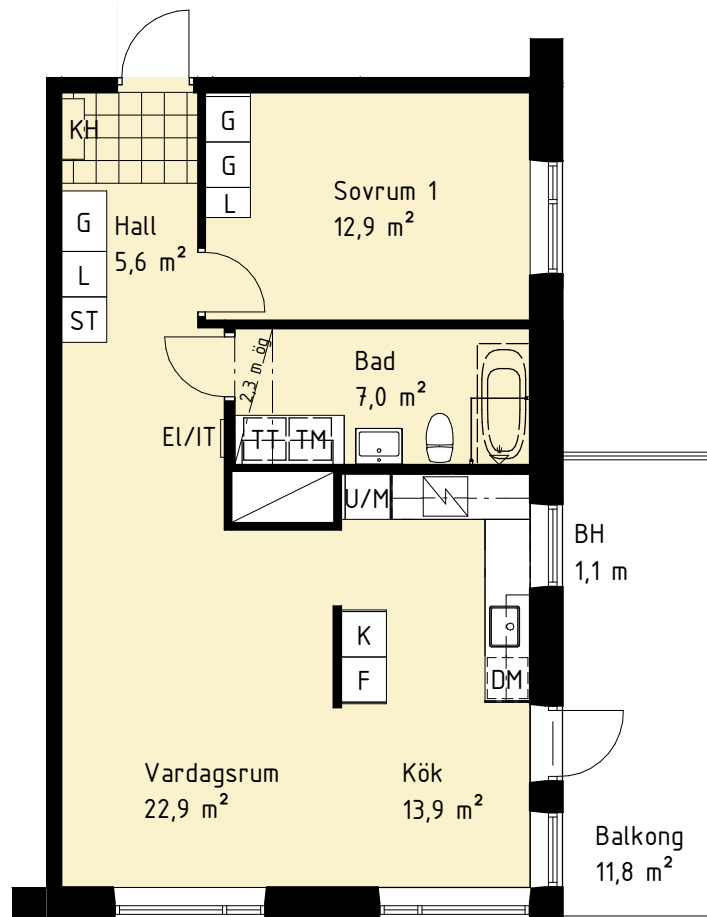

G Garderob	TM Tvättmaskin
L Linneskåp	TT Torktumlare
ST Städskåp	TP Tvättpelare
K Kylskåp	Dusch med glasväggar
F Frys	Plats för badkar
K/F Kyl/Frys	Skjutdörrsgarderob
Induktionshäll	Balkong ovan
DM Diskmaskin	BH Bröstningshöjd (m)
U/M Högskåp med ugn och mikro	BS Balkongskärm
M Väggsåp med mikro	EL/IT IT-skåp/elcentral
KH Plats för kapphylla	Schakt

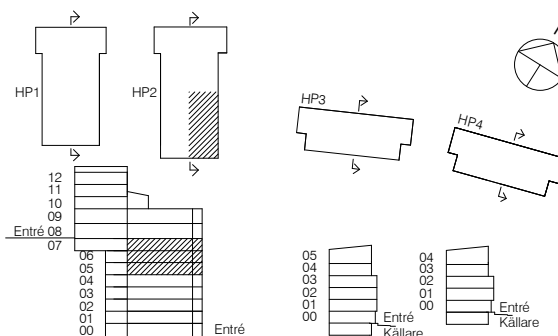

Rumshöjd är ca 2,6 m där inget annat anges. Bröstningshöjd på fönster är 0,6 m där inget annat anges. OBS! Kvadratmeter i rummen anger inte hela bostadsytan. Rätt till ändringar förbehålles. Equator Stockholm 2016-08-15.



HSB – där möjligheterna bor

HSB BRF TOLLARE HAMNPLAN

LÄGENHETS-RITNING

Lägenhet 38

4 RoK ca 103,0 kvm

Lägenhetsförråd ca 6 kvm

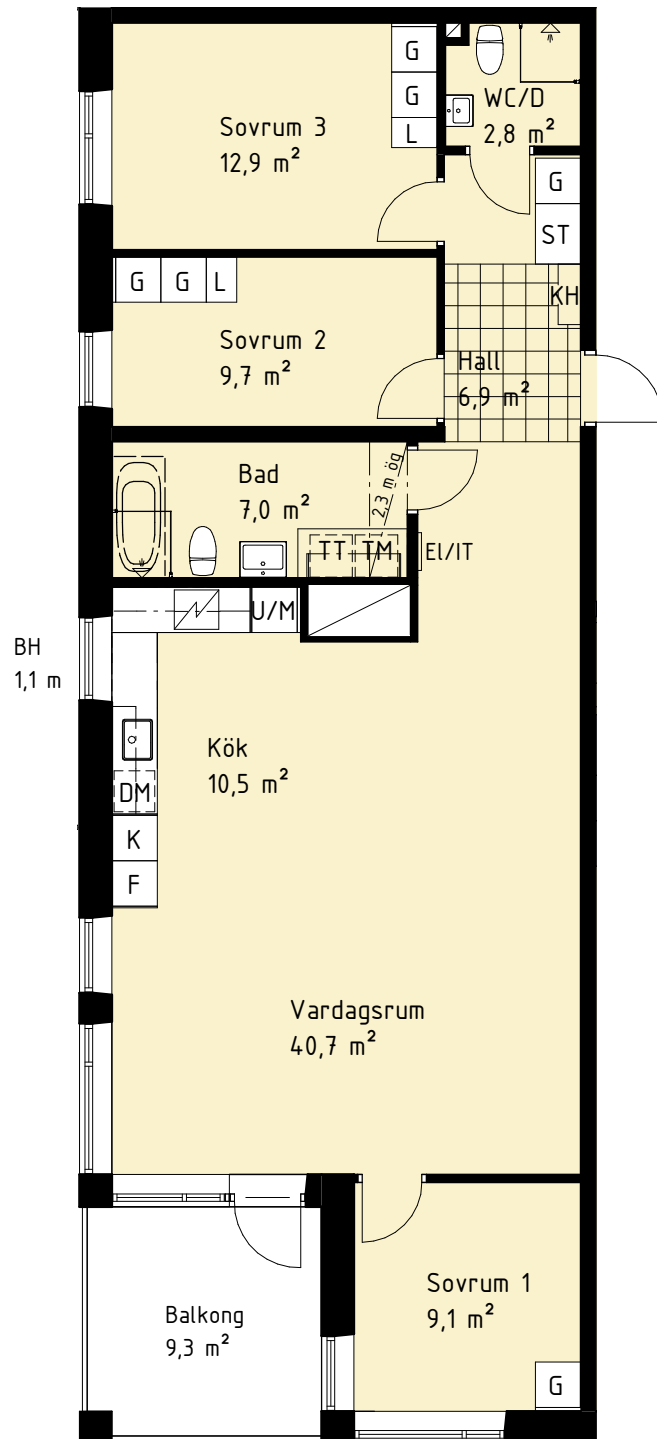

G Garderob	TM Tvättmaskin
L Linneskåp	TT Torktumlare
ST Städskåp	TP Tvättpelare
K Kylskåp	Dusch med glasväggar
F Frys	Plats för badkar
K/F Kyl/Frys	Skjutdörrsgarderob
Induktionshäll	Balkong ovan
DM Diskmaskin	BH Bröstningshöjd (m)
U/M Högskåp med ugn och mikro	BS Balkongskärm
M Väggskåp med mikro	EL/IT IT-skåp/elcentral
KH Plats för kapphylla	Schakt

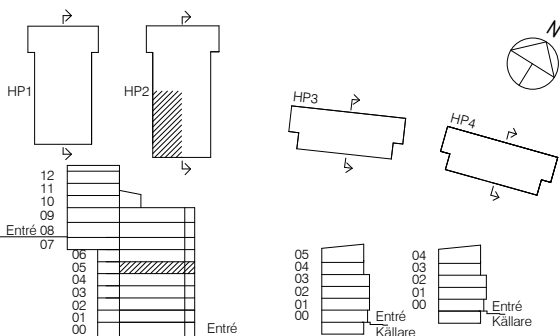

Rumshöjd är ca 2,6 m där inget annat anges. Bröstningshöjd på fönster är 0,6 m där inget annat anges. OBS! Kvadratmeter i rummen anger inte hela bostadsytan. Rätt till ändringar förbehålles. Equator Stockholm 2018-03-12

HSB – där möjligheterna bor

HSB BRF TOLLARE HAMNPLAN

LÄGENHETSRTNING

Lägenhet 41

5 RoK ca 116,5 kvm

Lägenhetsförråd ca 6,5 kvm

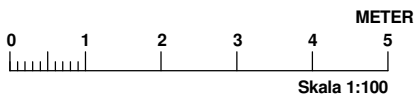
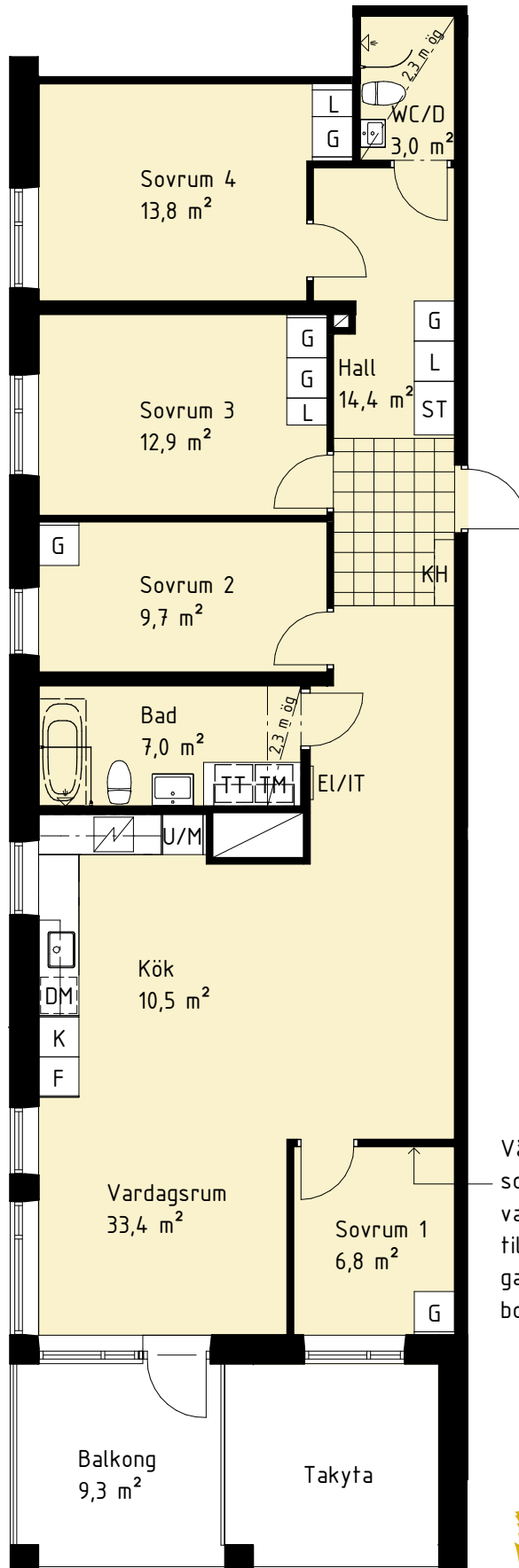

- | | |
|-------------------------------------|--------------------------------|
| G Garderob | TM Tvättmaskin |
| L Linneskåp | TT Torktumlare |
| ST Städskåp | TP Tvättpelare |
| K Kylskåp | Dusch med glasväggar |
| F Frys | Plats för badkar |
| K/F Kyl/Frys | Skjuddörrsgarderob |
| Induktionshäll | Balkong ovan |
| DM Diskmaskin | BH Bröstningshöjd (m) |
| U/M Högsåp med ugn och mikro | BS Balkongskärm |
| M Väggsåp med mikro | EL/IT IT-skåp/elcentral |
| KH Plats för kapphylla | Schakt |

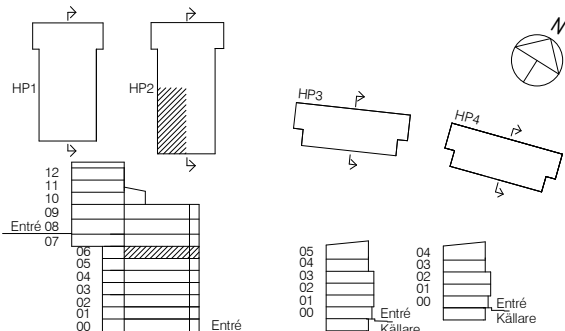

Väggar mellan sovrums 1 och vardagsrum kan tillsammans med garderob väljas bort.

Rumshöjd är ca 2,6 m där inget annat anges. Bröstningshöjd på fönster är 0,6 m där inget annat anges. OBS! Kvadratmeter i rummen anger inte hela bostadsytan. Rätt till ändringar förbehålles. Equator Stockholm 2016-08-15.



HSB BRF TOLLARE HAMNPLAN

Lägenhet 44

5 RoK ca 116,5 kvm

LÄGENHETS-RITNING

Lägenhetsförråd ca 6 kvm

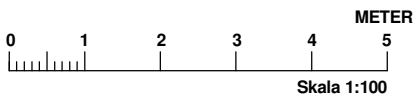
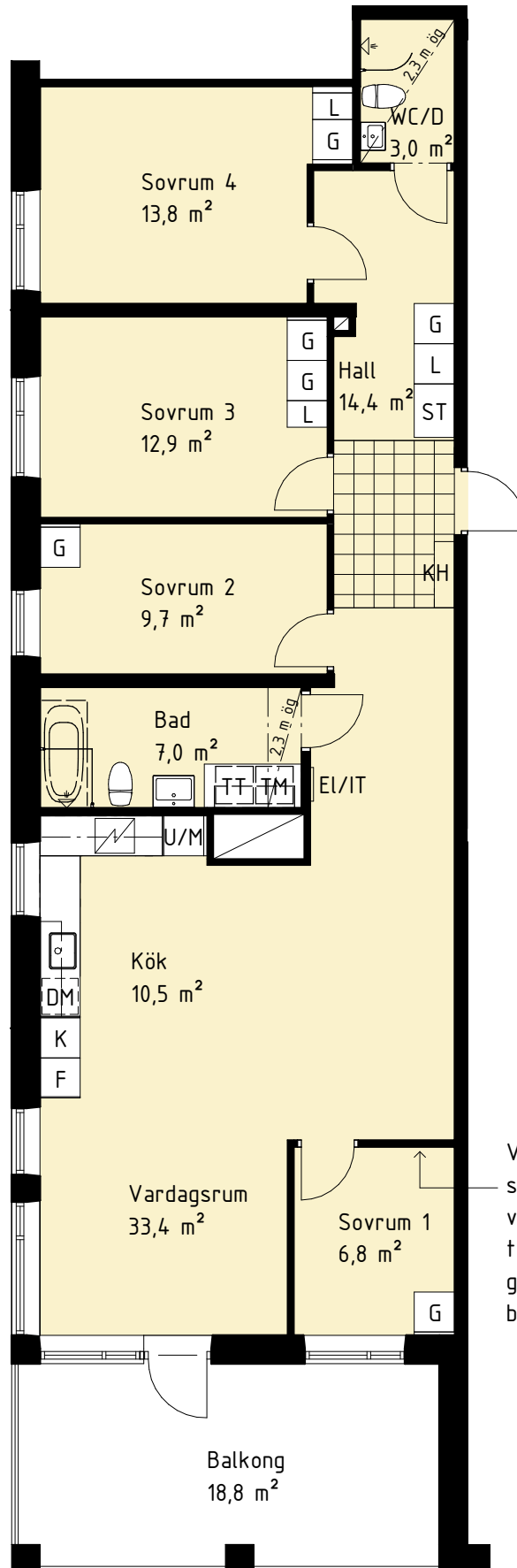

- | | |
|--------------------------------------|--------------------------------|
| G Garderob | TM Tvättmaskin |
| L Linneskåp | TT Torktumlare |
| ST Städskåp | TP Tvättpelare |
| K Kylskåp | Dusch med glasväggar |
| F Frys | Plats för badkar |
| K/F Kyl/Frys | Skjutdörrsgarderob |
| Induktionshäll | Balkong ovan |
| DM Diskmaskin | BH Bröstningshöjd (m) |
| U/M Högskåp med ugn och mikro | BS Balkongskärm |
| M Väggskåp med mikro | EL/IT IT-skåp/elcentral |
| KH Plats för kapphylla | Schakt |

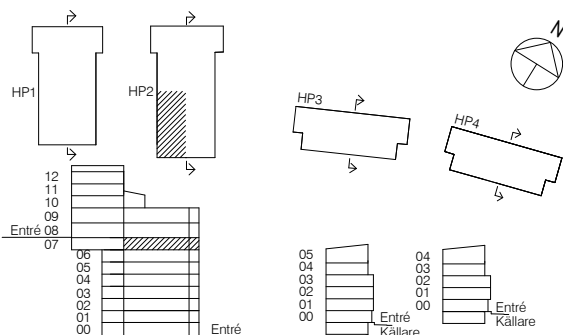

Väggar mellan sovrums 1 och vardagsrum kan tillsammans med garderob väljas bort.

Rumshöjd är ca 2,6 m där inget annat anges. Bröstningshöjd på fönster är 0,6 m där inget annat anges. OBS! Kvadrater i rummen anger inte hela bostadsytan. Rätt till ändringar förbehålles. Equator Stockholm 2016-08-15.



HSB BRF TOLLARE HAMNPLAN

LÄGENHETS-RITNING

Lägenhet 45, 48

4 RoK ca 107,0 kvm

Lägenhetsförråd ca 4,5-6,5 kvm

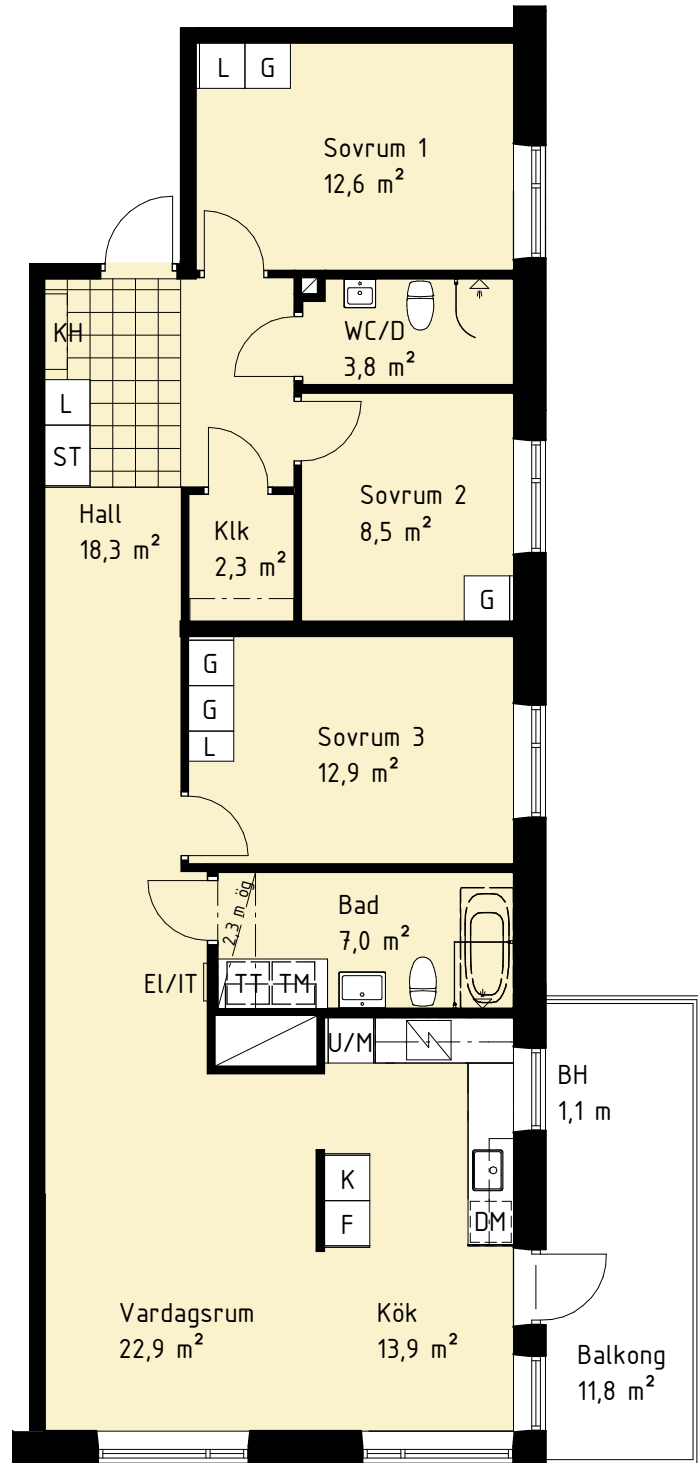

LÄGENHETS-FÖRRÅD:

Lägenhet 45: ca 4,5 kvm

Lägenhet 48: ca 6,5 kvm

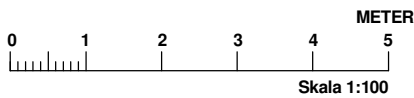

G Garderob	TM Tvättmaskin
L Linneskåp	TT Torktumlare
ST Städsåp	TP Tvättpelare
K Kylskåp	Duschkabin med glasväggar
F Frys	Plats för badkar
K/F Kyl/Frys	Skjutdörrsgarderob
Induktionshäll	Balkong ovan
DM Diskmaskin	BH Bröstningshöjd (m)
U/M Högskåp med ugn och mikro	BS Balkongskärm
M Väggsåp med mikro	EL/IT IT-skåp/elcentral
KH Plats för kapphylla	Schakt

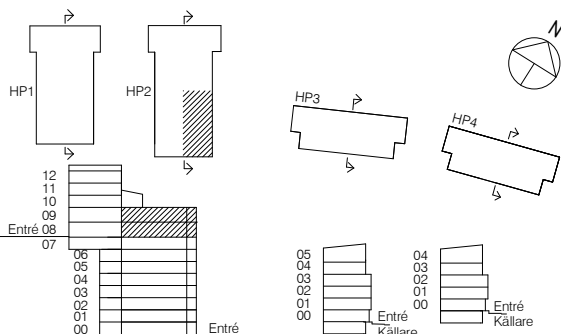

Rumshöjd är ca 2,6 m där inget annat anges. Bröstningshöjd på fönster är 0,6 m där inget annat anges. OBS! Kvadratmeter i rummen anger inte hela bostadsytan. Rätt till ändringar förbehålles. Equator Stockholm 2016-08-15.



HSB – där möjligheterna bor

HSB BRF TOLLARE HAMNPLAN

LÄGENHETS-RITNING

Lägenhet 46

4 RoK ca 93,5 kvm

Lägenhetsförråd ca 3,5 kvm

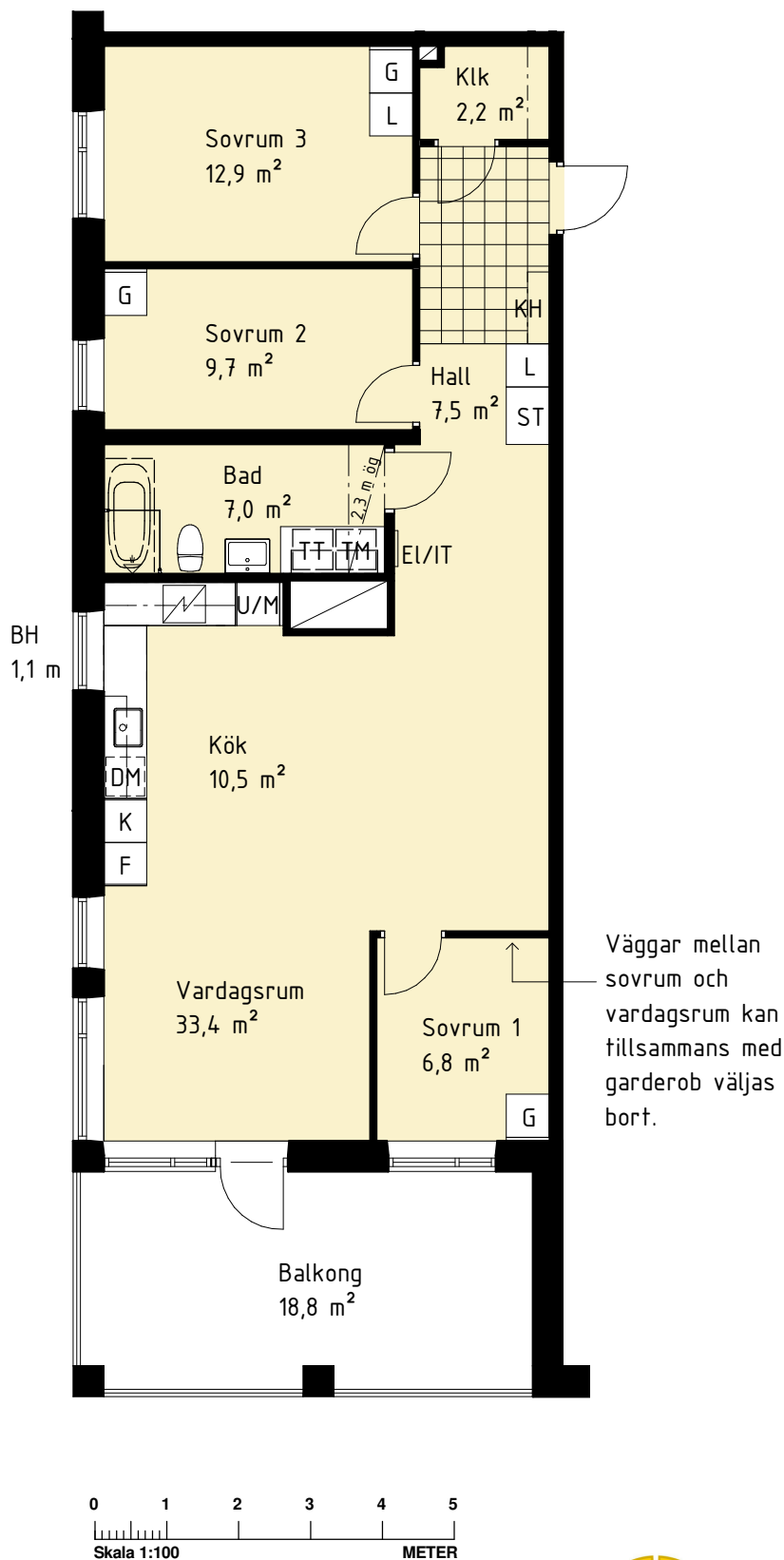

Rumshöjd är ca 2,6 m där inget annat anges. Bröstningshöjd på fönster är 0,6 m där inget annat anges. OBS! Kvadratmeter i rummen anger inte hela bostadsytan. Rätt till ändringar förbehålles. Equator Stockholm 2016-08-15.



HSB - där möjligheterna bor

HSB BRF TOLLARE HAMNPLAN

Lägenhet 47,51,53,55,57

2 RoK ca 54,5 kvm

LÄGENHETS-RITNING

Lägenhetsförråd ca 2,5-3,5 kvm

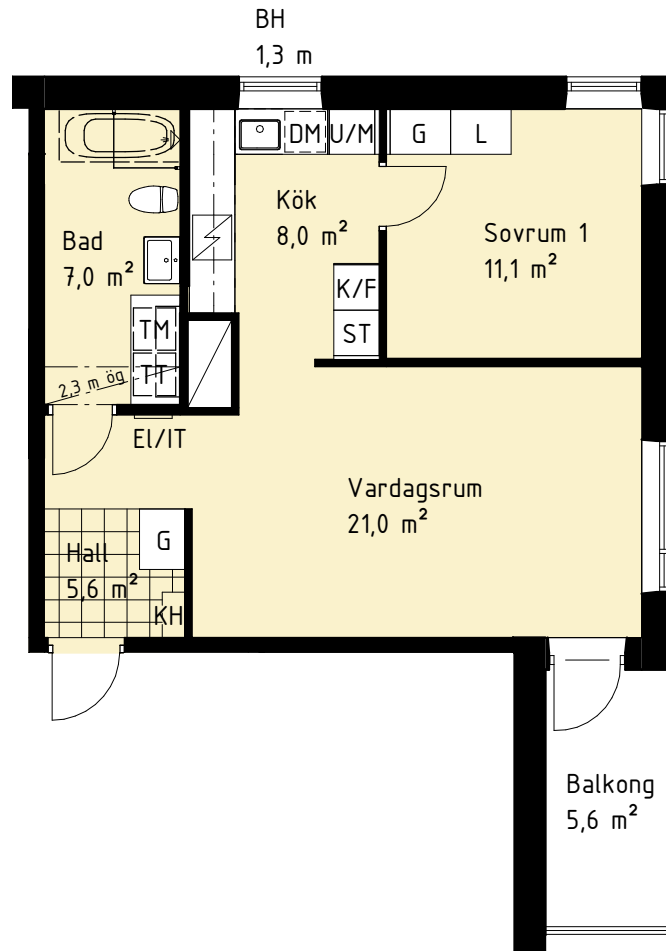

LÄGENHETS-FÖRRÅD:

Lägenhet 47, 53, 55: ca 3,5 kvm

Lägenhet 51, 57: ca 2,5 kvm

Lägenhet 51 har avvikande rumshöjd: 3,1 m

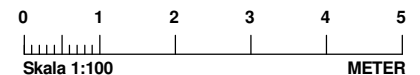

Garderob	Tvättmaskin
Linneskåp	Torktumlare
Städskåp	Tvättpelare
Kylskåp	Dusch med glasväggar
Frys	Plats för badkar
Kyl/Frys	Skjutdörrsgarderob
Induktionshäll	Balkong ovan
Diskmaskin	Bröstningshöjd (m)
Högskåp med ugn och mikro	Balkongskärm
Väggskaap med mikro	IT-skåp/elcentral
Plats för kapphylla	Schakt

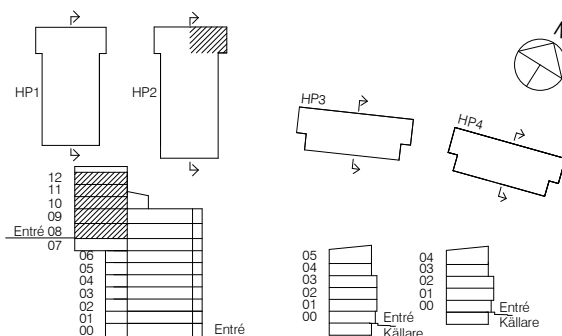

Rumshöjd är ca 2,6 m där inget annat anges. Bröstningshöjd på fönster är 0,6 m där inget annat anges. OBS! Kvadratmeter i rummen anger inte hela bostadsytan. Rätt till ändringar förbehålles. Equator Stockholm 2016-08-15.



HSB - där möjligheterna bor

HSB BRF TOLLARE HAMNPLAN

LÄGENHETS-RITNING

Lägenhet 49

4 RoK ca 93,5 kvm

Lägenhetsförråd ca 4 kvm

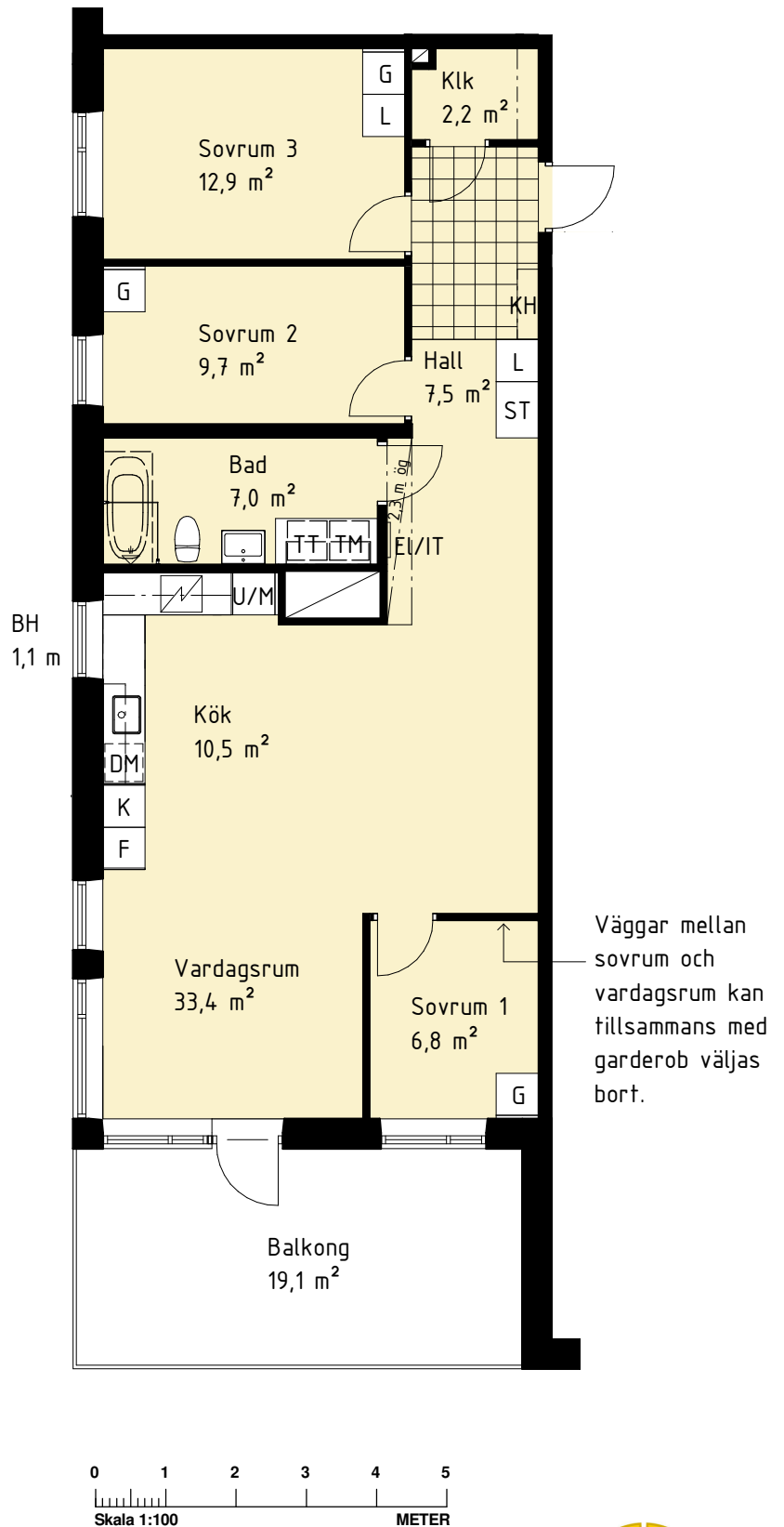

G Garderob	TM Tvättmaskin
L Linneskåp	TT Torktumlare
ST Städskåp	TP Tvättpelare
K Kylskåp	Dusch med glasväggar
F Frys	Plats för badkar
K/F Kyl/Frys	Skjutdörrsgarderob
Induktionshäll	Balkong ovan
DM Diskmaskin	BH Bröstningshöjd (m)
U/M Högskåp med ugn och mikro	BS Balkongskärm
M Väggskåp med mikro	EL/IT IT-skåp/elcentral
KH Plats för kapphylla	Schakt

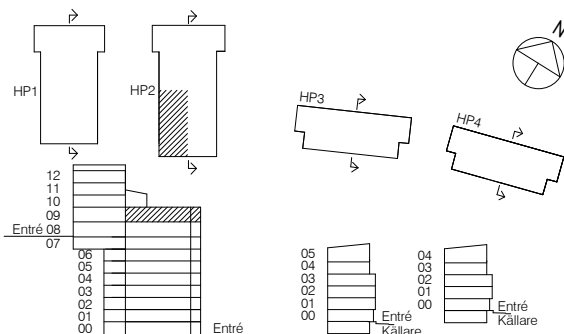

Rumshöjd är ca 2,6 m där inget annat anges. Bröstningshöjd på fönster är 0,6 m där inget annat anges. OBS! Kvadratmeter i rummen anger inte hela bostadsytan. Rätt till ändringar förbehålles. Equator Stockholm 2016-08-15.



HSB – där möjligheterna bor

HSB BRF TOLLARE HAMNPLAN

LÄGENHETS-RITNING

Lägenhet 50

3 RoK ca 78,0 kvm

Lägenhetsförråd ca 3,5 kvm

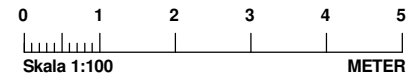
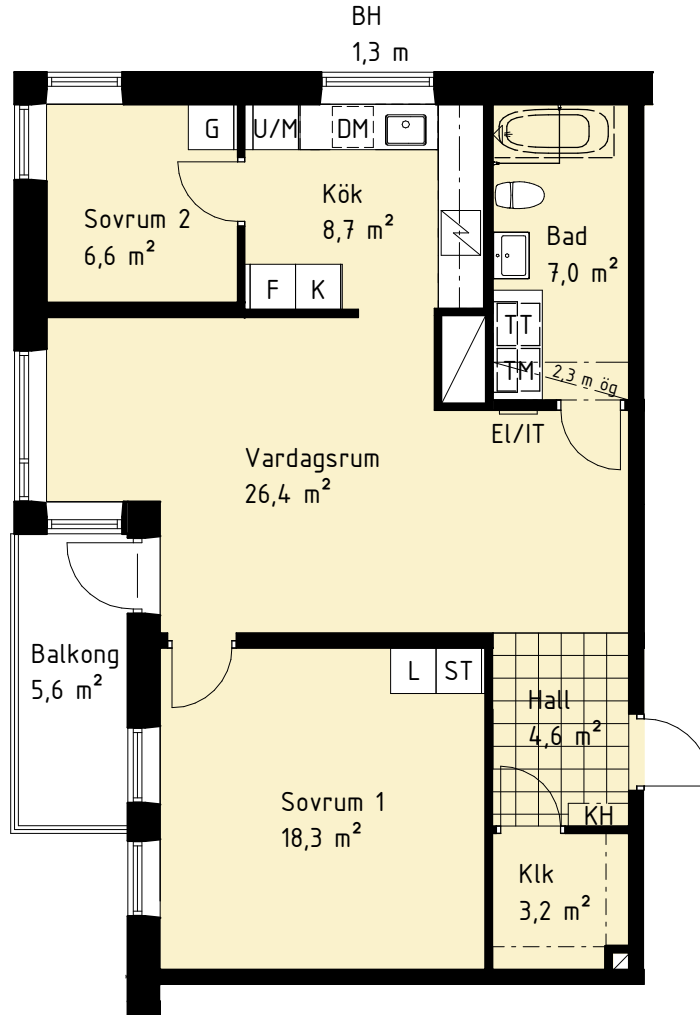

Garderob	Tvättmaskin
Linneskåp	Torktumlare
Städskåp	Tvättpelare
Kylskåp	Dusch med glasväggar
Frys	Plats för badkar
Kyl/Frys	Skjutdörrsgarderob
Induktionshäll	Balkong ovan
Diskmaskin	Bröstningshöjd (m)
Högskåp med ugn och mikro	Balkongskärm
Väggskåp med mikro	IT-skåp/elcentral
Plats för kapphylla	Schakt

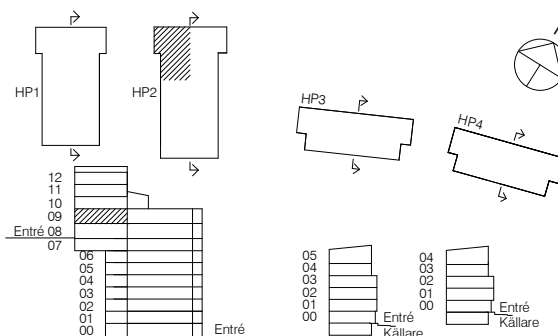

Rumshöjd är ca 3,1 m där inget annat anges. Bröstningshöjd på fönster är 0,6 m där inget annat anges. OBS! Kvadratmeter i rummen anger inte hela bostadsytan. Rätt till ändringar förbehålles. Equator Stockholm 2016-08-15.



HSB – där möjligheterna bor

HSB BRF TOLLARE HAMNPLAN

LÄGENHETS-RITNING

Lägenhet 52

3 RoK ca 78,0 kvm

Lägenhetsförråd ca 3,5 kvm

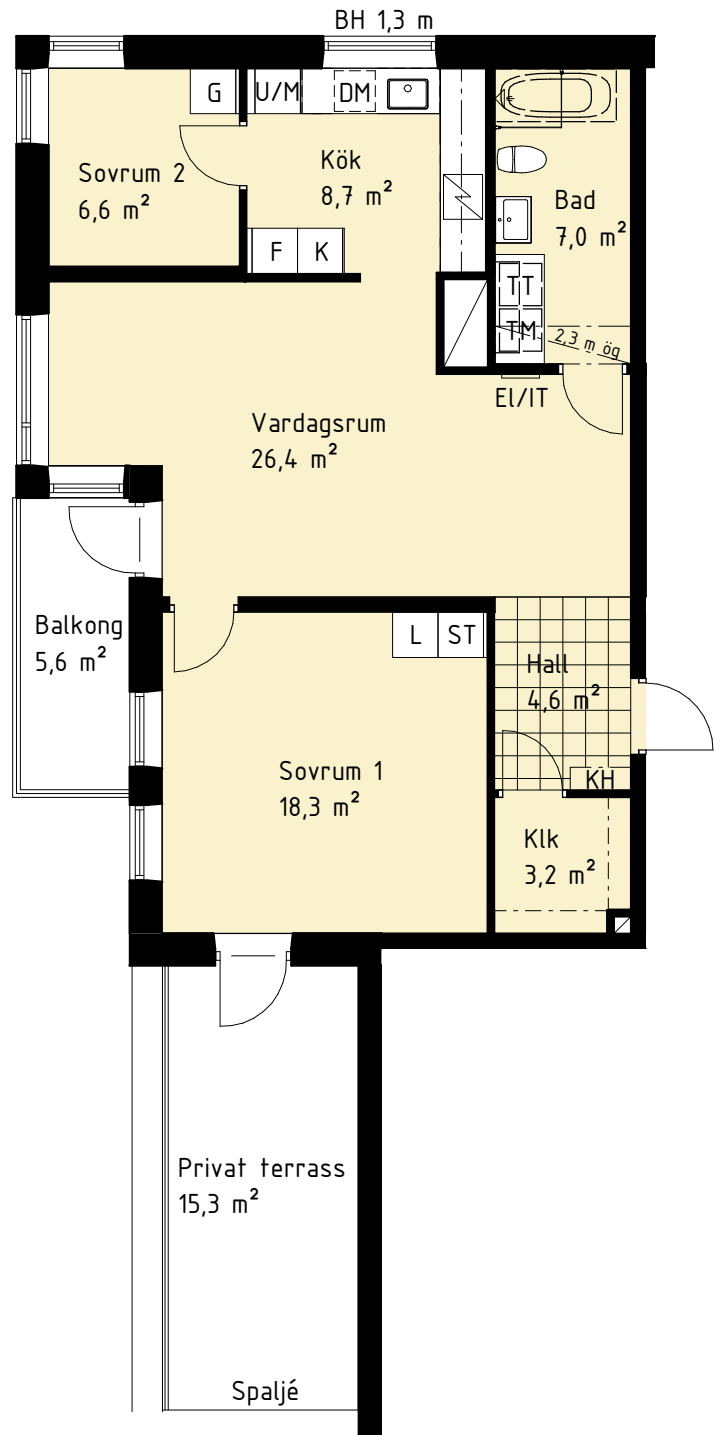

G	Garderob	TM	Tvättmaskin
L	Linneskåp	TT	Torktumlare
ST	Städsåp	TP	Tvättpelare
K	Kylskåp		Dusch med glasväggar
F	Frys		Plats för badkar
K/F	Kyl/Frys		Skjuddörrsgarderob
∩	Induktionshäll		Balkong ovan
DM	Diskmaskin	BH	Bröstningshöjd (m)
U/M	Högsåp med ugn och mikro	BS	Balkongskärm
M	Väggsåp med mikro	EL/IT	IT-skåp/elcentral
KH	Plats för kapphylla	∩	Schakt

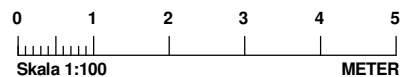
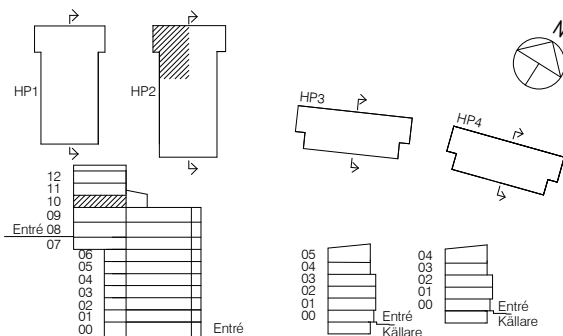

Rumshöjd är ca 2,6 m där inget annat anges. Bröstningshöjd på fönster är 0,6 m där inget annat anges. OBS! Kvadratmeter i rummen anger inte hela bostadsytan. Rätt till ändringar förbehålles. Equator Stockholm 2016-08-15.



HSB - där möjligheterna bor

HSB BRF TOLLARE HAMNPLAN

LÄGENHETS-RITNING

Lägenhet 54

3 RoK ca 78,0 kvm

Lägenhetsförråd ca 3,5 kvm

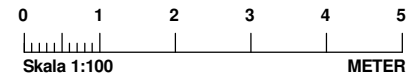
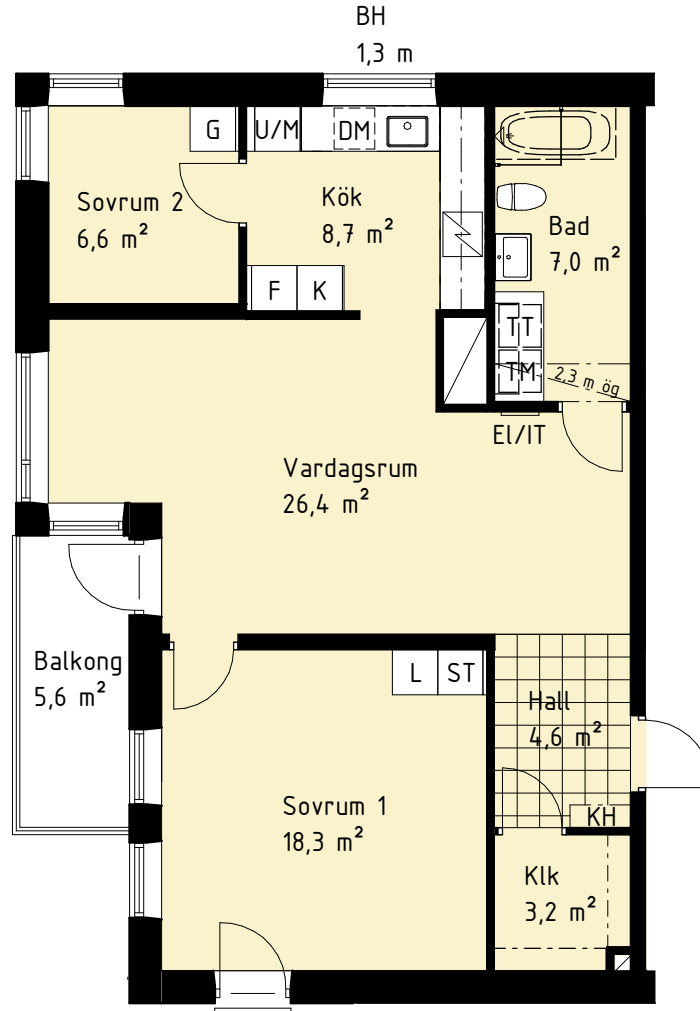

Garderob	Tvättmaskin
Linneskåp	Torktumlare
Städskåp	Tvättpelare
Kylskåp	Dusch med glasväggar
Frys	Plats för badkar
Kyl/Frys	Skjutdörrsgarderob
Induktionshäll	Balkong ovan
Diskmaskin	Bröstningshöjd (m)
Högsåp med ugn och mikro	Balkongskärm
Väggsåp med mikro	IT-skåp/elcentral
Plats för kapphylla	Schakt

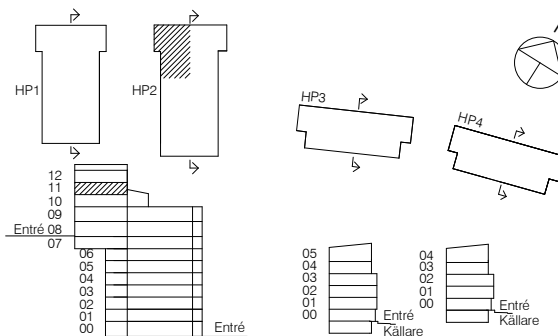

Rumshöjd är ca 2,6 m där inget annat anges. Bröstningshöjd på fönster är 0,6 m där inget annat anges. OBS! Kvadratmeter i rummen anger inte hela bostadsytan. Rätt till ändringar förbehålles. Equator Stockholm 2016-08-15.



HSB – där möjligheterna bor

HSB BRF TOLLARE HAMNPLAN

LÄGENHETSRTNING

Lägenhet 56
3 RoK ca 78,0 kvm
Lägenhetsförråd ca 4 kvm

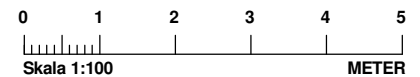
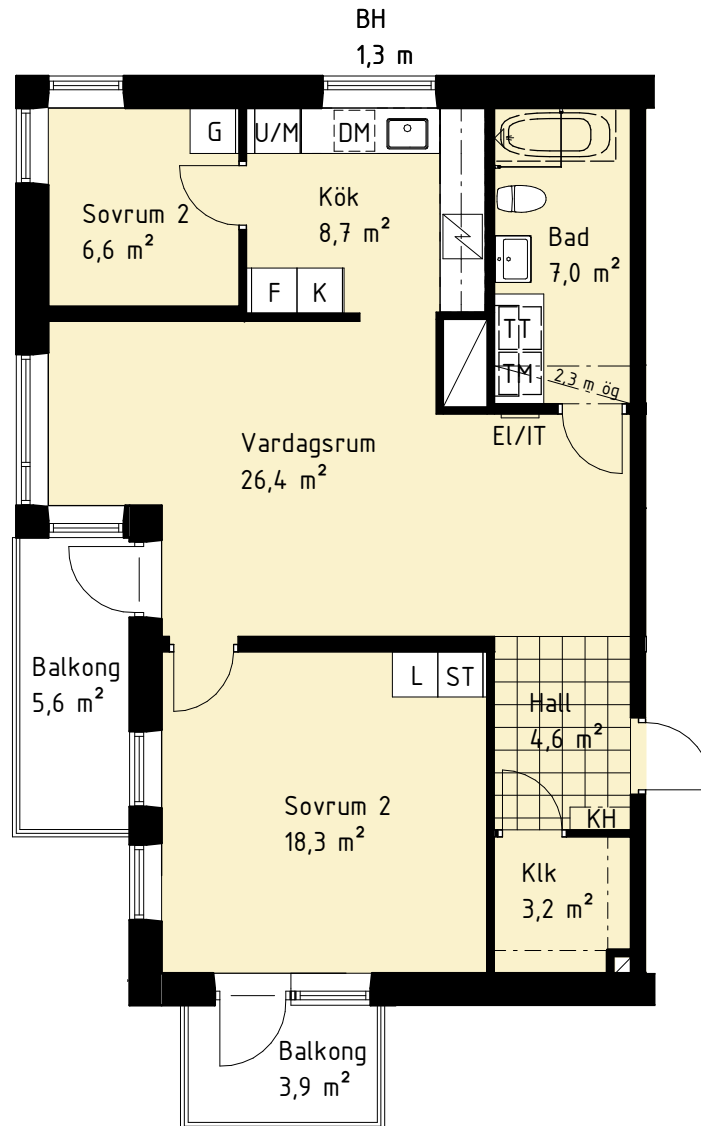

Garderob	Tvättmaskin
Linneskåp	Torktumlare
Städskåp	Tvättpelare
Kylskåp	Dusch med glasväggar
Frys	Plats för badkar
Kyl/Frys	Skjutdörrsgarderob
Induktionshäll	Balkong ovan
Diskmaskin	Bröstningshöjd (m)
Högskåp med ugn och mikro	Balkongskärm
Väggskåp med mikro	IT-skåp/elcentral
Plats för kapphylla	Schakt

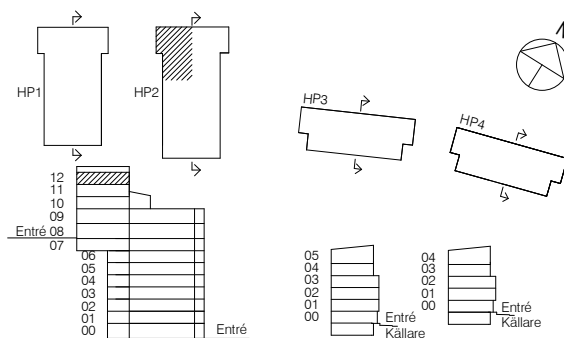

Rumshöjd är ca 2,6 m där inget annat anges. Bröstningshöjd på fönster är 0,6 m där inget annat anges. OBS! Kvadratmeter i rummen anger inte hela bostadsytan. Rätt till ändringar förbehålles. Equator Stockholm 2016-08-15.



HSB – där möjligheterna bor